

UV-8 act

MADE IN GERMANY

LIGHT . SPEED . **DISINFECTION**



BETRIEBSANLEITUNG

UV-8 act Wasserdesinfektionseinheit

OPERATING MANUAL

UV-8 act water disinfection unit

INSTRUCTIONS D'UTILISATION

UV-8 act dispositif de désinfection de l'eau

WM 
aquatec

Lieber WM aquatec Kunde,

herzlichen Glückwunsch zum Kauf Ihrer UV-8 act. Sie halten hiermit ein innovatives Produkt in der Hand, welches zukunftsweisend und dennoch schon heute verfügbar ist.

Bei sachgemäßem Gebrauch und einem ganzheitlich hygienisch betriebenen Frischwassersystem garantieren wir Ihnen zu jeder Zeit, an jedem Ort der Welt, hygienisch einwandfreies Trinkwasser. Tipps zum ganzheitlich hygienischen Betrieb Ihres Frischwassersystems finden Sie auch in dieser Betriebsanleitung.

Auf dem Gebiet der mobilen Wasseraufbereitung sind wir gerne Ihr vertrauensvoller Ansprechpartner und wünschen Ihnen stets hygienisch einwandfreies sowie genussvolles Trinkwasser!

Es grüßen Sie herzlichst die Gebrüder Würtemberger und Hannes Runknagel



Stephan Würtemberger
Geschäftsführer



Michael Würtemberger
Geschäftsführer



Hannes Runknagel
Geschäftsführer



Diese Betriebsanleitung ist eine

Originalbetriebsanleitung	<input checked="" type="checkbox"/>
Übersetzung der Originalbetriebsanleitung	<input type="checkbox"/>

Aufbewahrung

Die Betriebsanleitung ist für die weitere Verwendung aufzubewahren. Sie sollte stets griffbereit sein.

Urheberschutz

© 2025 WM aquatec GmbH & Co. KG, Uracher Str. 22, D-73268 Erkenbrechtsweiler
Alle Rechte vorbehalten.

Nachdruck, auch auszugsweise, nur mit Genehmigung der WM aquatec GmbH & Co. KG

Stand: August 2025 | Auflage: 1

Dieses Produkt entspricht der Verordnung über die allg. Produktsicherheit (EU) 2023/988

Inhaltsverzeichnis

1. Grundlegende Angaben.....	5
1.1 Kontakt EU.....	5
1.2 Kundendienst und Zubehör- bzw. Ersatzteilbestellung.....	5
1.3 Angaben zum Dokument	5
1.4 Gewährleistung, Haftungsbeschränkung.....	5
1.4.1 Reparaturen/Beschädigungen	5
2. Sicherheit.....	6
2.1 Grundlegende Hinweise	6
2.2 Verbot eigenmächtiger Veränderungen des Produkts	6
2.3 Erklärung der Symbole und Hinweise.....	6
2.4 Symbole, Warnungen.....	6
2.4.1 Symbole, die an der Anlage angebracht sind.....	7
2.5 Mindestqualifikationen im Umgang mit dem Produkt.....	7
2.6 Bestimmungsgemäße Verwendung.....	7
2.7 Risiken.....	8
2.7.1 Risikominderung Allgemein.....	8
2.7.2 Risikominderung im Frischwassersystem.....	8
2.7.3 Melde- u. Störsignale.....	8
3. Beschreibung der UV-8 act	9
3.1 Allgemeine Beschreibung UV-Einheit	9
3.1.1 Funktion UV-C Entkeimung.....	9
3.1.2 Vorteile der UV-Einheit.....	9
3.1.3 Intelligentes Onboard-Monitoring.....	9
3.2 Übersicht und Lieferumfang	10
3.3 Technische Daten.....	11
3.3.1 Identifikationsdaten des Produkts	11
3.3.2 Typenschild.....	11
3.3.3 Anschlüsse Wasser	11
3.3.4 Anschlüsse Elektrik.....	11
3.3.5 Gewichte und Abmessungen.....	12
3.3.6 Elektrische Daten	12
3.3.7 Betriebs- und Umgebungsbedingungen	12
3.3.8 Empfohlener Flächenraum zur Installation der UV-Einheit.....	13
3.4 Bedien- und Signalelemente.....	14
3.4.1 Lage von Bedien- und Signalelementen	14
3.4.2 Signal-LED.....	14
4. Installation und Inbetriebnahme.....	15
4.1 Sicherheitsvorschriften.....	15
4.2 Vorbereitungen	15
4.3 Installation und Inbetriebnahme.....	16
4.3.1 Installationsort.....	16
4.3.2 Installation Gehäuse	17
4.3.3 Anschluss an Wasserleitungen (Bsp.: Frischwassersystem Wohnmobil)	17

4.3.4	Lösen von Einsteck-Verbindern.....	20
4.3.5	Energieversorgung.....	21
4.3.6	Elektrischer Anschluss.....	21
4.4	Erstinbetriebnahme.....	24
4.4.1	Sichtkontrolle.....	24
	5. Betrieb.....	24
5.1	Sicherheitsvorschriften.....	24
5.2	Anforderungen an „Bediener“ der UV-Einheit.....	25
5.3	Prüfungen vor dem Betrieb.....	25
5.4	Einschalten.....	25
5.5	Sichtkontrolle.....	25
5.6	Betriebsmodi.....	25
5.6.1	Standbymodus.....	25
5.6.2	Betriebsmodus.....	25
5.6.3	Reservemodus.....	25
5.7	Überwinterung.....	25
	6. Fehlersuche und Störungsbeseitigung.....	26
6.1	Sicherheitsvorschriften.....	26
6.2	Anforderungen an die ausführende Person.....	26
6.3	Signalmeldungen.....	26
6.4	Störungsbeseitigung.....	27
	7. Reinigung.....	28
7.1	Sicherheitsvorschriften.....	28
7.2	Anforderungen an die durchführende Person.....	28
7.3	Empfohlene Reinigungsmittel.....	28
7.4	Empfohlenes Reinigungsintervall.....	28
	8. Deinstallation/Außerbetriebnahme.....	28
8.1	Sicherheitsvorschriften.....	28
8.2	Durchführung.....	29
8.3	Lagerung.....	29
	9. Entsorgung.....	29
	10. Ersatzteile und Zubehör.....	30
10.1	Ersatzteilliste.....	30
10.2	Empfohlenes Zubehör.....	30

1. GRUNDLEGENDE ANGABEN

1.1 Kontakt EU

Anschrift	WM aquatec GmbH & Co. KG Uracher Straße 22 73268 Erkenbrechtsweiler
Telefon	+49 (0) 7026 / 93 210 90
Mail	info@wm-aquatec.de
Internet	www.wm-aquatec.de

1.2 Kundendienst und Zubehör- bzw. Ersatzteilbestellung

Kontaktaten Kundendienst siehe oben. Informationen zur Zubehör- bzw. Ersatzteilbestellung finden Sie im **Kapitel Ersatzteile und Zubehör (S.29)** sowie unter www.wm-aquatec.de.

1.3 Angaben zum Dokument

Dokumentbezeichnung: UV-8 act_Betriebsanleitung_V01_2025

Stand: August 2025

Erstellungsdatum: 22.08.2025

1.4 Gewährleistung, Haftungsbeschränkung



Die Informationen in dieser Betriebsanleitung entsprechen dem aktuellen Stand zum Zeitpunkt der Veröffentlichung. Sie wurden sorgfältig geprüft. Dennoch können wir keine Haftung für Fehler übernehmen.

Alle Angaben und Hinweise für Bedienung und Wartung erfolgen unter Berücksichtigung unserer bisherigen Erfahrungen und Erkenntnisse nach bestem Wissen. Für etwaige Fehler oder Unterlassungen haften wir unter Ausschluss weiterer Ansprüche im Rahmen der im Kaufvertrag eingegangenen Gewährleistungsverpflichtungen. Ansprüche auf Schadenersatz, gleich aus welchem Rechtsgrund derartige Ansprüche hergeleitet werden, sind ausgeschlossen.

Es wird empfohlen, bei Unklarheiten oder speziellen Fragen zur Montage, Inbetriebnahme, Betrieb, Wartung etc. - die Unterstützung ihres Fachhändlers/Werkstatt oder direkt der Fa. WM aquatec GmbH & Co. KG in Anspruch zu nehmen.

1.4.1 Reparaturen/Beschädigungen

Reparaturen am Produkt sind ausschließlich vom Hersteller durchzuführen.

- Nehmen Sie deshalb keine Änderungen oder Ergänzungen am Produkt vor.
- Beim Öffnen des Gehäuses erlöschen jegliche Garantie- u. Gewährleistungsansprüche.
- Bei Beschädigungen muss die UV-Einheit demontiert und an den Hersteller eingeschickt werden.

2. SICHERHEIT

2.1 Grundlegende Hinweise

Das Produkt wurde herstellerseitig einer Funktionsprüfung unterzogen. Konstruktion und Ausführung des Produkts entsprechen dem Stand der Technik und den anerkannten sicherheitstechnischen Regeln. Alle Sicherheits- und Gefahrenhinweise am Produkt sind in lesbarem Zustand zu halten.

- Betreiben Sie das Produkt nur, wenn dieses voll funktionsfähig ist.
- Stellen Sie vor dem Einschalten des Produkts sicher, dass dadurch niemand gefährdet werden kann.
- Überprüfen Sie, je nach Nutzerverhalten, in regelmäßigen Abständen das Produkt auf äußerlich erkennbare Schäden und Funktionsfähigkeit.
- Reagieren Sie auf Störungen umgehend, welche die Betriebssicherheit beeinträchtigen.



Information!

Wenden Sie sich bei offenen Fragen an den Ansprechpartner ihres Fachhändlers/Werkstatt oder direkt an die Fa. WM aquatec GmbH & Co. KG.

2.2 Verbot eigenmächtiger Veränderungen des Produkts

Die Sicherheit des Produkts kann durch Umbauten oder Veränderungen jeglicher Art beeinträchtigt werden.

2.3 Erklärung der Symbole und Hinweise

Wenn beim Betrieb bzw. der Wartung eine Gefährdung besteht wird in dieser Betriebsanleitung darauf hingewiesen. Je nach Gefährungsgrad werden die folgenden Formulierungen genutzt:

Warnung!



Ein Warnsymbol mit dem Text **Warnung** bedeutet eine möglicherweise drohende Gefahr für das Leben und die Gesundheit von Personen. Das Nichtbeachten dieser Hinweise kann **schwere gesundheitsschädliche Auswirkungen zur Folge haben, bis hin zu lebensgefährlichen Verletzungen**.

Vorsicht!



Ein Warnsymbol mit dem Text **Vorsicht** bedeutet eine möglicherweise gefährliche Situation. Das Nichtbeachten dieser Hinweise **kann leichte Verletzungen zur Folge haben oder zu Sachbeschädigungen führen**.

Information!



Unter diesem Symbol erhalten Sie Anwendungstipps für den sachgerechten Umgang mit dem Produkt. Diese helfen Ihnen die Funktionen des Produkts optimal zu nutzen und Störungen zu vermeiden.

2.4 Symbole, Warnungen

Beachten Sie alle direkt am Produkt angebrachten

- Sicherheitshinweise u. Warnsymbole
- Kennzeichen für Anschlüsse und Durchflussrichtung

Halten Sie diese in vollständig lesbarem Zustand.

2.4.1 Symbole, die an der Anlage angebracht sind

Symbol	Erklärung
 UV-C Strahlung	Vorsicht vor ultravioletter (UV-C) Strahlung

Tabelle 1: Symbole, die an der Anlage angebracht sind

2.5 Mindest-Qualifikationen im Umgang mit dem Produkt

Tätigkeit	Mindest-Personenqualifikation
Montage/Inbetriebnahme	Handwerklich versierte Personen mit Erfahrungen elektrischer Installationen im Niederspannungsbereich
Betrieb/Reinigung	Personen, die über die Betriebsanleitung instruiert wurden
Fehlersuche und Störungsbeseitigung	Handwerklich versierte Personen mit Erfahrungen elektrischer Installationen im Niederspannungsbereich
Abbau, Entsorgung	Handwerklich versierte Personen mit Erfahrungen elektrischer Installationen im Niederspannungsbereich

Tabelle 2: Mindest-Qualifikationen im Umgang mit dem Produkt

2.6 Bestimmungsgemäße Verwendung

Das Produkt ist ausschließlich bestimmt für:

- die Desinfektion bzw. Entkeimung von klarem, schwebstofffreiem Wasser (Trübungswert < 1 NTU und UVT Wert von über 90%*) mittels UV-C Strahlung im Wellenlängenbereich von 265 ± 5 nm
- den mobilen Einsatz wie z.B. in Reisemobilen, Bussen, Booten und Yachten, Offroadfahrzeugen, Foodtrucks etc. - zusammenfassend in nicht ortsfesten Anlagen gemäß DIN 2001-2
- den stationären Einsatz in Gebäuden

* Der UVT-Wert (UV-Transmission) zeigt, wie gut UV-C-Licht durch Wasser dringen kann. Er wird in Prozent gemessen – 100 % heißt: Licht geht ungehindert durch. Bei niedrigem UVT-Wert (z. B. durch Trübung oder Farbe) sinkt die Desinfektionsrate einer UV-C Desinfektion. Optimal sind UVT-Werte über 90 %..

Jegliche andere oder darüber hinausgehende Verwendung gilt als nicht bestimmungsgemäß und ist ein Missbrauch des Produkts. Für hieraus resultierende Schäden haftet der Hersteller nicht; das Risiko hierfür trägt allein der Betreiber. Die Betriebssicherheit des Produkts ist nur bei bestimmungsgemäßer Verwendung gewährleistet. Bei bestimmungswidrigem Gebrauch können Gefahren auftreten.

2.7 Risiken

Die UV-Einheit gewährleistet eine vollautomatische Desinfektion des Wassers. Jedoch besteht das Risiko, dass die Entkeimungsleistung geringer ausfällt, wenn trübes oder mit Schmutzpartikeln beladenes Wasser desinfiziert werden soll. Zudem können eingetragene Schmutzstoffe die Strahlungsintensität beeinflussen, wenn sich diese vor der Lichtquelle ablagern. Ebenso kann es, je nach Wasserqualität und Temperatur des Wassers, vor der UV-Einheit (z.B. im Frischwassertank oder Leitungssystem) sowie in den Leitungen nach der UV-Einheit zu einer Wiederverkeimung des desinfizierten Wassers kommen.

2.7.1 Risikominderung Allgemein

Das zu desinfizierende Wasser darf einen Trübungswert von 1 NTU nicht überschreiten. Dies kann mit einer Filtration vor der UV-Einheit realisiert werden. Zusätzlich sollte das (Frisch-)Wassersystem in regelmäßigen Abständen gereinigt werden. Im **Kapitel Reinigung (S.27)** finden Sie die empfohlenen Reinigungsintervalle..



Abbildung 1: Installationsempfehlung in einem mobilen Frischwassersystem

2.7.2 Risikominderung im Frischwassersystem

Wie diese Risiken ausgeschlossen werden können, zeigt Abbildung 1, ein Praxisbeispiel wie ein Frischwassersystem ganzheitlich hygienisch betrieben werden kann.

Als ersten Schritt empfehlen wir eine Vorfiltration **1** (hier: WM Filter), sowie eine Konservierung des Wassers (hier: Silbernetz Flex) **2**.

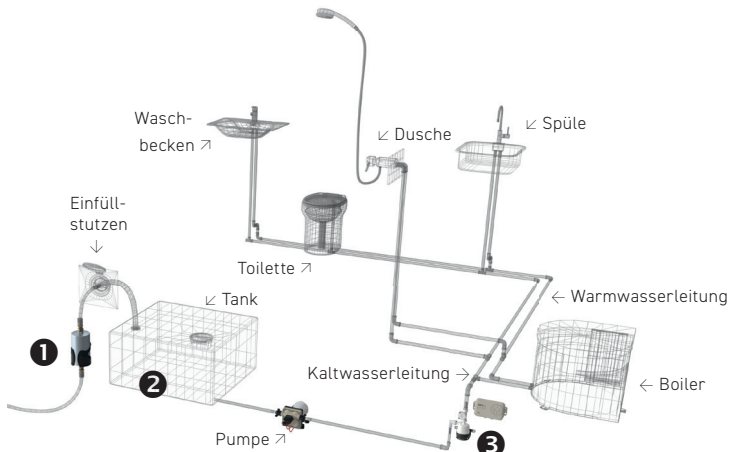
Die Konservierung erstreckt sich über das gesamte Frischwassersystem und mindert eine Nachverkeimung bzw. zusätzliche Verkeimung des Wassers während der Speicherung. Danach durchläuft das Wasser die UV-Einheit und wird frisch bei der Wasserentnahme desinfiziert **3**.

Eine mindestens jährlich stattfindende Systemreinigung/Desinfektion rundet den hygienischen Betrieb hervorragend ab (*siehe auch Kapitel Reinigung (S.27)*).

2.7.2 Melde- u. Störsignale

Die UV-Einheit gibt verschiedene optische Meldungen und Störmeldungen aus. Signale der Signal-LED siehe **Kapitel Signalmeldungen (S.25)**.

3. BESCHREIBUNG DER UV-8 act

3.1 Allgemeine Beschreibung UV-Einheit

WARTUNGSFREI | NACHHALTIG | OHNE CHEMIE

Ob Stellplatz oder Wildcamping - die vollautomatische UV-8 act von WM aquatec bereitet Dein Wasser selbstständig auf und sorgen dank innovativer UV-C LED Technologie für eine sichere Entkeimung von bis zu 99,999% direkt bei der Wasserentnahme - weltweit!

Nachhaltig und wartungsfrei

Die im Reaktor verwendeten LEDs von Osram garantieren einen energieeffizienten Betrieb - und das ganz ohne Lampenwechsel. Einmal eingebaut stellt die UV-8 act 10.000 Stunden Wasserentnahme sicher und das bei unbegrenzten Schaltzyklen.

Einfach überall nachrüstbar

Mit 8 l/min Durchfluss ideal für Reisemobile, Yachten, Foodtrucks mit bis zu 3 Entnahmestellen, aber auch im stationären Einsatz z.B. unter der Spüle. Die Plug & Play-Lösung überzeugt durch intelligente Anschlüsse, hochwertige Gehäuse und integrierte Funktionsüberwachung.

3.1.1 Funktion UV-C Entkeimung

Wasser Desinfektion mittels UV-C Strahlung ist eine seit Jahrzehnten erfolgreich eingesetzte Wasseraufbereitungs-Technologie, die unter anderem in der öffentlichen Trinkwasserversorgung, in medizinischen Bereichen und in der Industrie zum Einsatz kommt. Das zu desinfizierende Wasser wird mit kurzweiligem UV-Licht im Bereich von 240 - 290 Nanometern bestrahlt. Die in der DNA enthaltene Erbinformation der Mikroorganismen adsorbiert die Energie der UV-C Strahlung und wird zerstört. Mikroorganismen, wie z.B. Viren und Bakterien können mittels UV-C Strahlung effektiv inaktiviert und an der Vermehrung gehindert werden. Dieser rein physikalische Prozess ermöglicht eine Entkeimung des Wassers (bis zu 99,999%) - ohne chemische Desinfektionsmittel.

3.1.2 Vorteile der UV-8 act

- Wasserdeshinfektion – 100% ohne Chemie
- für alle Fahrzeuge und Pumpensysteme (12/24 VDC)
- Durchfluss bis 8 Liter/ Minute
- UV-Einheit positionsunabhängig installierbar
- Inkl. Durchflusssensor mit 50cm Kabellänge - positionsunabhängig installierbar
- OnBoard Funktionsüberwachung
- Frei positionierbare Status- bzw. Meldeeinheit inkl. 50cm Kabellänge, mit:
 - Optischer Statusanzeige
 - Akustischer Signalmeldung
- ohne Kompromisse – hygienisch einwandfreies Wasser weltweit

3.1.3 Intelligentes Onboard-Monitoring

Ein sicherer Betrieb der UV-Einheit ist durch integrierte Strom- bzw. Funktionsüberwachung, Lebensdauerüberwachung und Signalgebung (optisch und akkustisch) sichergestellt.

3.2 Übersicht und Lieferumfang



Abbildung 2: Lieferumfang

Pos.	Bezeichnung	Pos.	Bezeichnung
1	UV-8 act (Reaktor)	5	Melde-/Signalinheit (vorinstalliert)
2	Schutzkappen	6	Wasseranschluss-Set (Karton Nr.1)
3	Wand-Befestigungswinkel	7	Elektrisches Anschluss-Set (Karton Nr.2)
4	Durchflusssensor (vorinstalliert)	8	Service-Card

Tabelle 3: Lieferumfang

3.3 Technische Daten

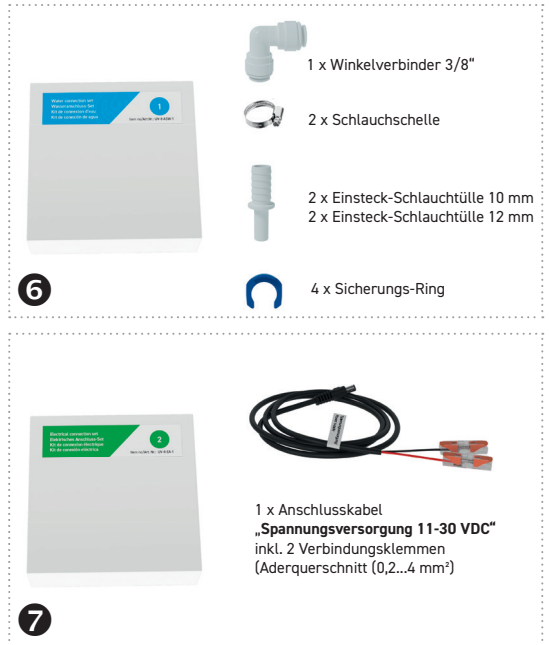
3.3.1 Identifikationsdaten des Produkts

Produktbezeichnung	UV-8 act
Artikelnummer	UV-8-ACT
Seriennummer	siehe Typenschild bzw. Service-Card
Produktionsdatum	siehe Typenschild bzw. Service-Card

Tabelle 4: Identifikationsdaten des Produkts

3.3.2 Typenschild

Das Typenschild befindet sich auf der Rückseite der Melde-/Signaleinheit.

3.3.3 Anschlüsse Wasser

Die UV-Einheit ist bestimmt für den Betrieb mit folgenden Wasseranschlüssen

Bezeichnung	im Lieferumfang
Einsteck-Schlauchtülle 10 mm	ja
Einsteck-Schlauchtülle 12 mm	ja
Winkelverbinder 3/8"	ja
Wasseranschluss-Adapter 12 mm	nein
Wasseranschluss-Adapter 15 mm	nein
Wasseranschluss-Set Home (3/8")	nein

Tabelle 5: Anschlüsse Wasser

Kompatible Anschluss-Adapter finden Sie im **Kapitel Ersatzteile und Zubehör (S.29)**, im Zubehörfachhandel sowie auf der Homepage des Herstellers www.wm-aquatec.de.

3.3.4 Anschlüsse Elektrik

Die UV-Einheit ist bestimmt für den Betrieb mit folgenden elektr. Anschlüssen

Bezeichnung	im Lieferumfang
Elektrisches Anschluss-Set (Karton Nr.2)	ja
Netzteil Home (110 - 230 VAC)	nein

Tabelle 6: Anschlüsse Elektrik

3.3.5 Gewichte und Abmessungen

Gewicht	0,4 kg
Breite x Höhe x Tiefe (Reaktor inkl. Durchflusssensor)	96 x 143 x 70 mm
Breite x Höhe x Tiefe (Melde-/Signaleinheit)	147 x 82 x 31 mm
Durchmesser Befestigungs-Löcher	4,5 mm (Reaktor) 3,5 mm (Melde-/Signaleinheit)



Tabelle 7: Gewichte und Abmessungen

Spannung	11-30 VDC
Strom	max. 0,5 A
Leistungsaufnahme	max. 5 W
empf. elektrische Absicherung	1 A

Tabelle 8: Elektrische Energieversorgung

3.3.6 Elektrische Daten

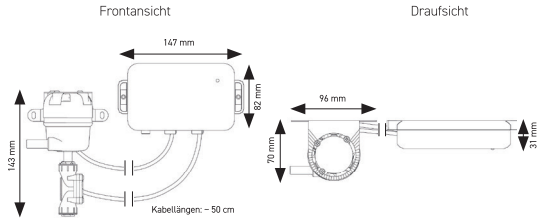
Weitere Angaben zur Elektrik finden Sie im **Kapitel Elektrischer Anschluss (S.21)**

3.3.7 Betriebs- und Umgebungsbedingungen

Umgebungstemperaturen	Min.	Max.
Lagerung, Transport	0 °C	+50 °C
Betrieb	0 °C	+35 °C

Tabelle 9: Umgebungstemperaturen

Luftfeuchtigkeit	Min.	Max.
Lagerung, Transport	-	80 %
Betrieb	20 %	80 %

Tabelle 10: Luftfeuchtigkeit

Wassertemperaturen	Min.	Max.
Wassertemp.	1	+40 °C

Tabelle 11: Wassertemperaturen

Lebensdauer	Min.	Max.
Betriebsstunden (im Betriebsmodus)	-	10.000 h

Tabelle 12: Lebensdauer

Durchfluss	Min.	Max.
Volumenstrom	0,3 l/min	8 l/min

Tabelle 13: Durchfluss

Entkeimungsleistung*	Durchfluss	Bestrahlungsdosis
99,999 %	2 l/min	40 mJ/cm ²
99,99 %	5 l/min	16 mJ/cm ²
99,9 %	8 l/min	10 mJ/cm ²

*Reduktion von E.Coli, gemessen bei Trübungswert < 1 NTU und UVT > 98%

Tabelle 14: Entkeimungsleistung

Betriebsdruck	Min.	Max.
Betriebsdruck	-	6,9 bar

Tabelle 15: Betriebsdruck

Information!



Beachten Sie bei den Druckangaben auf den Typenschildern der Pumpe, dass der Druck im System erheblich höher sein kann, wenn es sich z.B. um sehr kurze und starre Leitungen handelt. Produkt nur innerhalb eines geschlossenen Raumes lagern und betreiben, möglichst schwingungsfrei montieren, Hitzestau vermeiden und vor Feuchtigkeit schützen.

3.3.8 Empfohlener Flächenraum zur Installation der UV-Einheit

Für Installationsarbeiten und zur ergonomischen Bedienung wird folgender Platzbedarf zur Installation empfohlen:



Installation an einer Wand:
(Durchflusssensor am
Wasserausgang des Reaktors)
20 x 23 x 15 cm (B x H x T)



Installation an der Wand:
(Durchflusssensor am
Wassereingang des Reaktor)
25 x 18 x 15 cm (B x H x T)



Installation an der Wand:
(Melde-/ Signaleinheit ist inner-
halb eines Radius von 40 cm um
den Reaktor platzierbar))
20 x 15 x 15 cm (B x H x T)

Abbildung 3: Empfohlener Flächenraum zur Installation der UV-Einheit

3.4 Bedien- und Signalelemente

3.4.1 Lage von Bedien- und Signalelementen



Abbildung 4: Lage von Bedien- und Signalelementen

Pos.	Bezeichnung
1	Signal-LED
2	Signalhupe (nicht sichtbar)

Tabelle 16: Lage von Bedien- und Signalelementen

3.4.2 Signal-LED mit Signalhupe

Die Signal-LED befindet sich auf der Vorderseite des Gehäuses der Melde-/Signaleinheit und leuchtet in den Farben Blau und Rot (siehe *Abbildung 4*). Beim Ertönen der Signalhupe ist stets die Wasserentnahme zu stoppen und mit Hilfe der Betriebsanleitung das optische Signal der Signal-LED zu interpretieren. Die Bedeutungen der optischen Meldungen hierzu finden Sie im **Kapitel Signalmeldungen (S.25)**.

4. INSTALLATION UND INBETRIEBNAHME



Information!

Die Installation und Inbetriebnahme der UV-Einheit ist entweder von einem Fachbetrieb durchführen zu lassen oder von einer technisch versierten Person (siehe auch **Kapitel Mindestqualifikationen im Umgang mit dem Produkt (S.7)**).

4.1 Sicherheitsvorschriften

Beachten Sie bei der Installation und Inbetriebnahme die Hinweise im **Kapitel Sicherheit (S.6)**.



UV-C Strahlung

Vorsicht!

- UV-C Strahlung kann Haut- u. Augenschäden verursachen.
- Öffnen Sie niemals das Gehäuse der UV-Einheit.
- Schauen Sie nie im eingeschalteten Zustand der UV-Einheit in die Öffnungen der Wasseranschlüsse.
- Betreiben Sie die UV-Einheit nur im unbeschädigten und geschlossenen Zustand des Gehäuses.
- Achten Sie auch auf andere Personen und verweisen Sie diese aus dem Gefahrenbereich.

4.2 Vorbereitungen

Für eine reibungslose Installation empfehlen wir folgendes Werkzeug bzw. Befestigungsmaterial:

- 4x Schrauben, bei Bedarf 4x Dübel zur Befestigung der UV-Einheit (entsprechend den Materialeigenschaften der Befestigungsfläche)
- Akkuschrauber mit entsprechendem Bitaufsatz, bei Bedarf ein Bohrer bzw. Schraubendreher
- Meterstab und Bleistift
- entsprechender Schraubendreher
- Werkzeug zum Durchtrennen des Schlauches bzw. Rohres (entsprechend den Materialeigenschaften)
- Abmantelwerkzeug (oder Messer) zum evtl. Abmanteln der Anschlussleitung.
- Multimeter zur Spannungsmessung

Vergewissern Sie sich im Vorfeld der Installation, dass

- a. die Wasseranschlussleitungen leer sind und bei der Installation kein Wasser unkontrolliert austreten kann.
- b. die Wasseranschlussleitungen kompatibel mit den Wasseranschlüssen der UV-Einheit sind.
- c. die Wasseranschlussleitungen lang genug sind, um diese spannungsfrei an der UV-Einheit anschließen zu können – falls nicht, verlängern Sie diese im Vorfeld.
- d. die elektrischen Anschlussleitungen (Litzen) vor Ort kompatibel mit den im Lieferumfang enthaltenen Verbindungsklemmen sind (Aderquerschnitt 0,2...4 mm²) – falls nicht, besorgen Sie sich im Vorfeld geeignete Anschlussverbinder.
- e. sich die bordseitigen Anschlussleitungen räumlich in Anschlussnähe des Anschlusskabels der UV-Einheit befinden – falls nicht, verlängern Sie diese im Vorfeld
- f. der maximale Druck im Leitungssystem den max. Betriebsdruck der UV-Einheit nicht übersteigt (siehe auch **Kapitel Betriebs- u. Umgebungsbedingungen (S.12)**)
- g. Sie auch nach der Installation freien Zugang zur UV-Einheit haben.

4.3 Installation & Inbetriebnahme

4.3.1 Installationsorte



Abbildung 5: Installationsorte

Warnung!

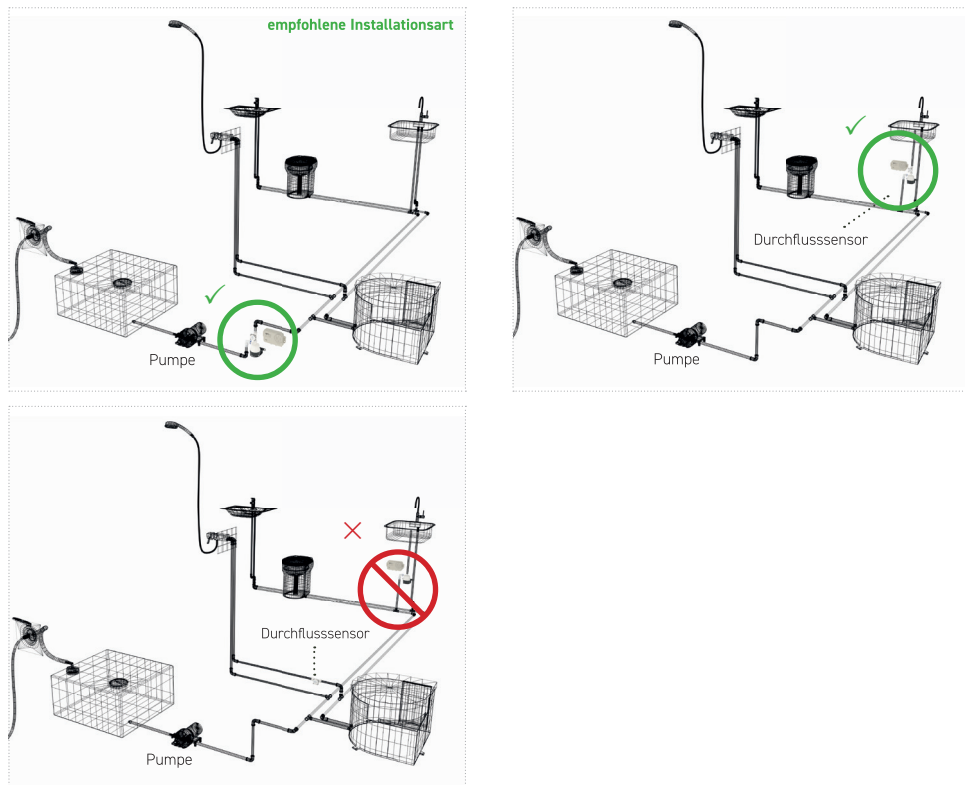

Die UV-Einheit und der Durchfluss-Sensor müssen *IMMER* in der selben Leitung installiert sein! Zwischen UV-Einheit und Durchfluss-Sensor darf *NIEMALS* ein Abzweig (z.B. ein T-Stück, Y-Verbinder etc.) installiert sein, da ansonsten keine korrekte Ansteuerung der UV-Einheit gegeben ist!

Information



- Die Tragfähigkeit der Befestigungsfläche (Wand) muss für die Last des Produkts geeignet sein.
- Vergewissern sie sich, dass vor/hinter der Befestigungsfläche keine anderen Versorgungsleitungen (Strom, Gas etc.) beschädigt werden.
- Den benötigten Flächenraum der UV-Einheit finden Sie im **Kapitel Technische Daten (S.11)**
- Der Aufstellort muss trocken und sauber sein.
- Die Umgebungsbedingungen für Lagerung & Betrieb müssen erfüllt werden (siehe **Betriebs- und Umgebungsbedingungen (S.12)**).
- Für die notwendigen Arbeiten muss ein ausreichender Zugang gewährleistet sein.
- Der Platzbedarf im Umfeld der UV-Einheit für Betrieb, Reinigung & Fehlersuche muss berücksichtigt werden.
- Der Arbeitsplatz muss ausreichend beleuchtet sein.

4.3.2 Installation Gehäuse

1. Schrauben sie den Wand-Befestigungswinkel mit 3 Schrauben leicht an den Reaktor **①** (Abbildung 6) und richten sie den Reaktor so aus, das der Wasseranschluss „IN“ des Reaktors in die gewünschte Richtung zeigt. Schrauben sie nun die Schrauben des Reaktors fest.
2. Befestigen Sie den Reaktor der UV-Einheit (Abbildung 6) mit 2 geeigneten Schrauben. Die Installation kann Position unabhängig erfolgen. Jedoch ist die Anbringung an einer senk rechten Wand mit dem Wasserausgang (OUT) nach unten die empfohlene Installation, vor allem, um ein Abfließen des Wassers bei der Systementwässerung (Überwinterung) zu gewährleisten. **②**
3. Befestigen sie die Melde-/Signaleinheit mit 2 Schrauben an einer Wand (Abbildung 8). Die Melde-/Signaleinheit kann in einem Radius von 40cm vom Reaktor entfernt angebracht werden. **③**
4. Überprüfen Sie die durchgeführte Arbeit auf Festigkeit der Verbindung.

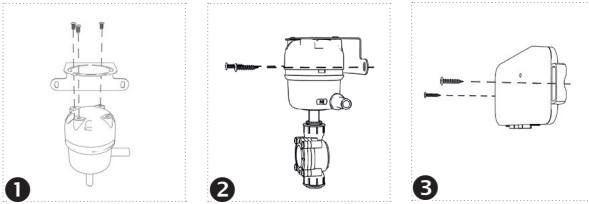

WICHTIG:
Beachten sie bei der Installation die Durchflussrichtung. Einen geeigneten Hinweis finden sie u.a. an den Wasseranschlüssen der UV-Einheit (Kennzeichnung IN und OUT)

Abbildung 6: empfohlene Installation der UV-8 act an einer Wand (Wasseranschluss OUT nach unten ausgerichtet)

4.3.3 Anschluss an Wasserleitungen (Bsp.: Frischwassersystem Wohnmobil)

HINWEIS: Für diese Arbeitsschritte benötigen Sie die Teile des Wasseranschluss-Sets (Karton Nr.1).

1. Durchtrennen Sie gemäß *Abbildung 7* die Wasserleitung an der gewünschten Installationsstelle. Sorgen Sie bei Schläuchen für einen geraden Schnitt.
2. Schieben Sie den Schlauch, kommend von der Pumpe, auf die im Lieferumfang enthaltene, passende „Einsteck-Schlauchtülle“ und befestigen diese mit einer Schlauchschelle (*Abbildung 8 und 9a*).
Anmerkung: Für die Verwendung des“ Wasseranschluss-Adapters 12 bzw. 15mm“ mit Stecksystem für z.B. UniQuick u. Whale System (nicht im Lieferumfang enthalten) beachten Sie *Abbildung 9b*.
3. Schieben Sie den Schlauch, abgehend von der UV-Einheit, auf die im Lieferumfang enthaltene, passende „Einsteck-Schlauchtülle“ und befestigen diese mit einer Schlauchschelle (*Abbildung 8 und 9a*).
Anmerkung: Für die Verwendung des“ Wasseranschluss-Adapters 12 bzw. 15mm“ mit Stecksystem für z.B. UniQuick u. Whale System (nicht im Lieferumfang enthalten) beachten Sie *Abbildung 9b*.
4. Entfernen sie die Sicherungsringe am Durchflusssensor (*Abbildung 10*).
Je nach Installationswunsch schieben sie den den Durchflusssensor auf den Wasseranschluss „IN oder „OUT“ des Reaktors (*Abbildung 11a und Abbildung 11b*).
WICHTIG: Beachten Sie die Durchflussrichtung am Durchfluss-Sensor (gekennzeichnet durch einen Pfeil).
Stecken sie nun den im Lieferumfang enthaltenen Winkelverbinder auf den freien Wasseranschluss des Reaktors (je nachdem wo sich der Durchflusssensor befindet (*Abbildung 11c*))
5. Führen Sie nun die Schläuche bis zum Anschlag direkt in die Wasseranschlüsse der UV-Einheit (*Abbildung 12a und 12b*).
Sichern Sie in allen Fällen sämtliche Steck-Verbindungen mit den im Lieferumfang enthaltenen „Sicherungs-Ringen“ (*Abbildung 13*).
6. Überprüfen Sie alle Verbindungen auf korrekten Sitz und eine spannungsfreie Anbindung an die UV-Einheit (*Abbildung 14a und 14b*).W



Abbildung 7



Abbildung 8

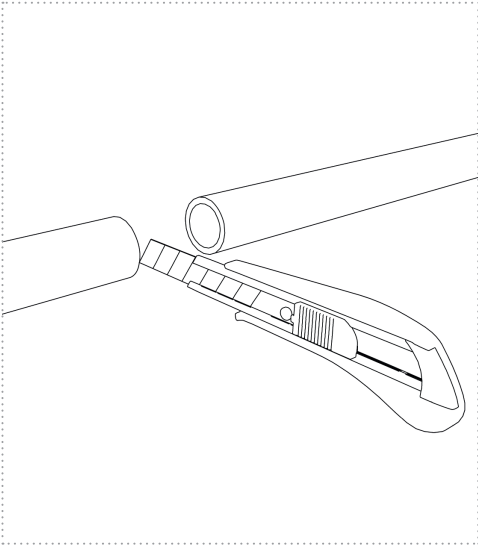

Abbildung 9a

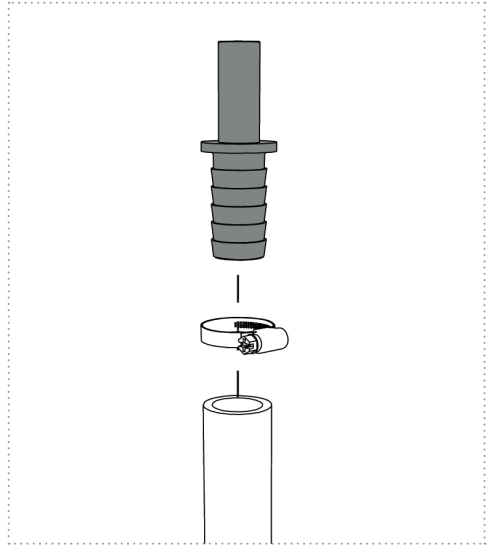

Abbildung 9b

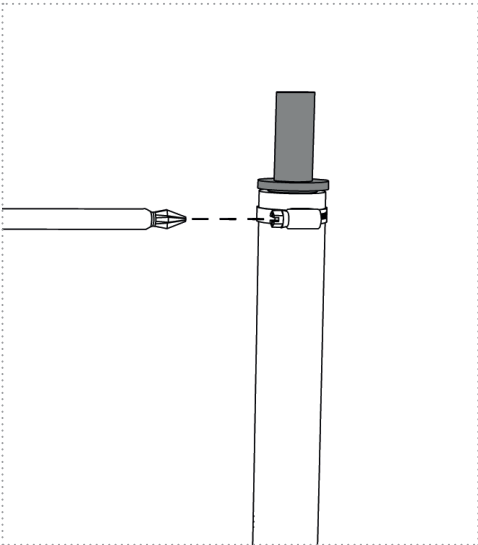

Abbildung 10

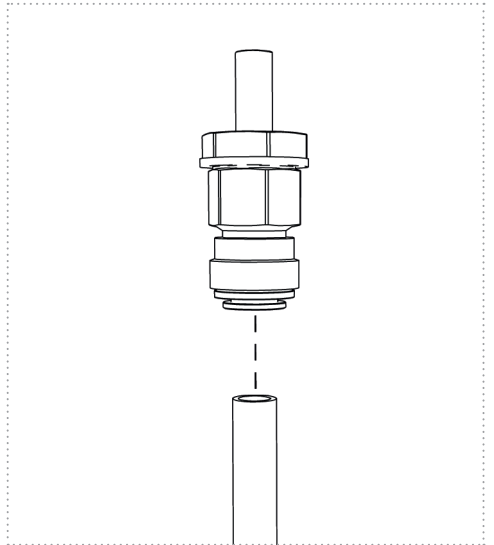

Abbildung 11a

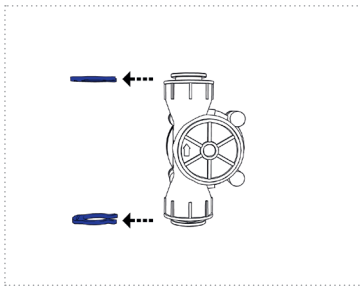

Abbildung 11b

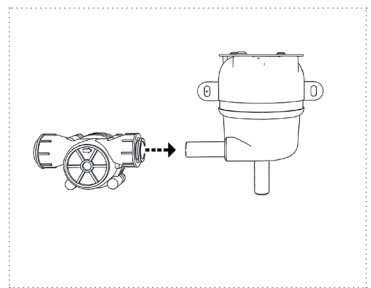

Abbildung 11c

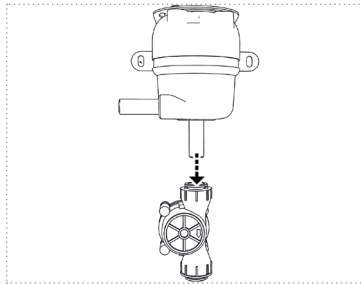

Abbildung 12a

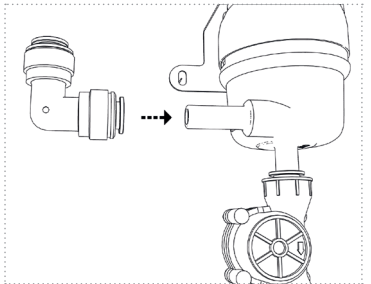

Abbildung 12b

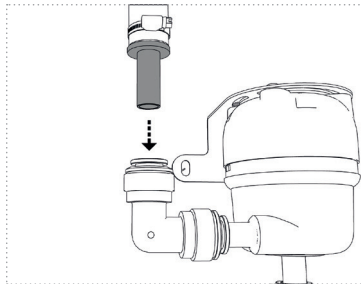

Abbildung 13

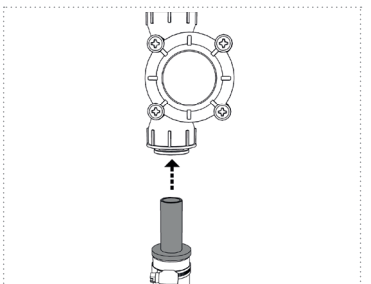

Abbildung 14a

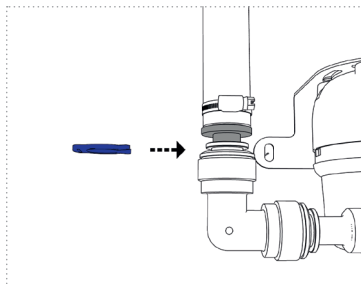

Abbildung 14b

4.3.4 Lösen von Einsteck-Verbindern

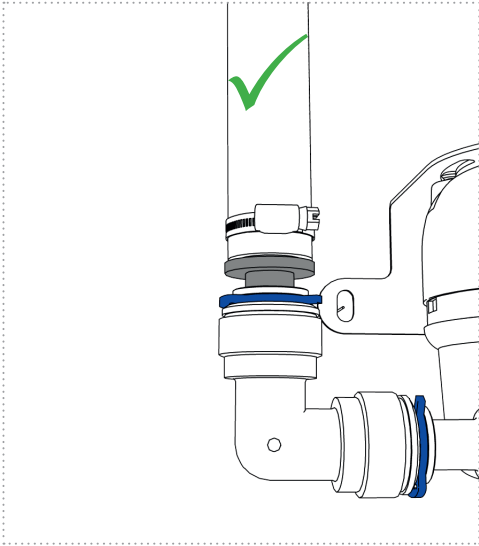
Sollte es notwendig sein, eine Einsteck-Verbindung zu lösen, gehen Sie bitte wie folgt vor (Abbildung 15). Entfernen Sie zuerst den Sicherungs-Ring (1). Das Halteelement mit den Fingern oder unter Zuhilfenahme einer Lösehilfe (z.B. Sicherungsrings) zurückdrücken und festhalten (2). Das eingesteckte Rohr bzw. der Schlauch kann nun entfernt werden (3).

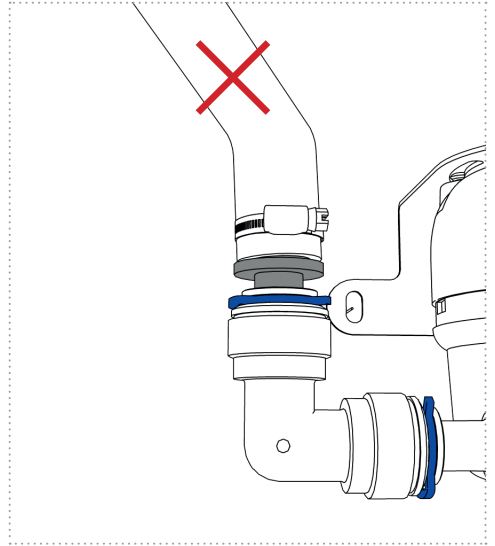

Abbildung 15

4.3.5 Energieversorgung

HINWEIS: Für diese Arbeitsschritte benötigen Sie die Teile des Elektrischen Anschluss-Sets (Karton Nr. 2)

Information!

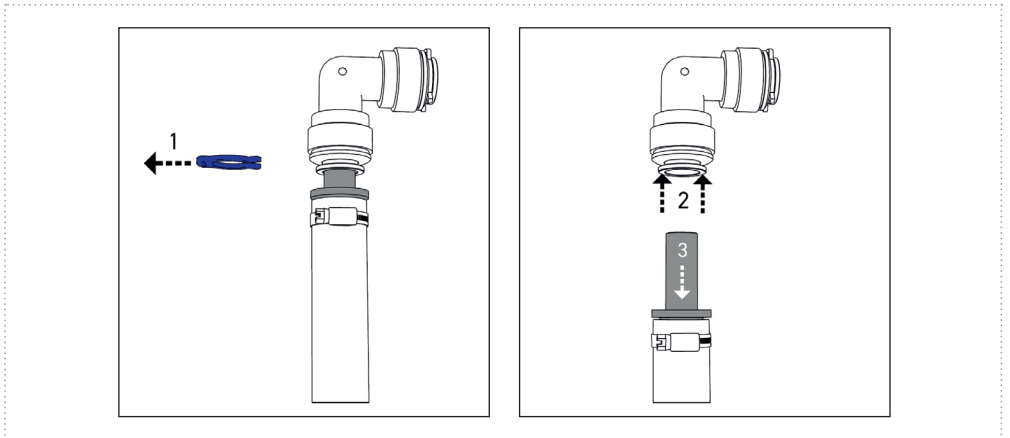

- Ohne Erfahrungen elektrischer Installationen im Niederspannungsbereich muss die Installation von einer Elektro-Fachkraft ausgeführt werden.
(siehe auch **Kapitel Mindestqualifikationen im Umgang mit dem Produkt (S.7)**)
- Für den Betrieb der UV-Einheit wird ein Spannungsanschluss für die elektrische Energieversorgung u. eine ausreichend dimensionierte Anschlussleitung mit ext. Absicherung benötigt.
- Anschlussleitungen und Kabel sind so zu verlegen, dass keine Stolpergefahr besteht.
- Die örtliche Netzspannung muss mit den Daten der UV-Einheit übereinstimmen.
- Die Angaben zur Absicherung der Einspeisung müssen beachtet werden.
- Nach dem Netzanschluss ist die Netzspannung zu prüfen.

4.3.6 Elektrischer Anschluss

1. Vergewissern Sie sich, dass die Sicherung aller relevanten Stromkreise entfernt wurden.
2. Isolieren Sie die bordseitigen Anschlusskabel 11 mm ab (Abbildung 18).
3. Schließen Sie nun die bordseitigen Kabel an den Verbindungsklemmen des Anschlusskabels an (Abbildung 19). Beachten Sie hierbei, dass es sich beim roten Kabel um den Pluspol (+), beim schwarzen Kabel um den Minuspol (-) handelt.
4. Stecken/drehen Sie die Sicherung des Stromkreises der UV-Einheit wieder ein und überprüfen sie auf die korrekte Netzspannung an den Prüföffnungen der Verbindungsklemmen (Abbildung 20).
5. Stecken Sie jetzt den Stecker des Anschlusskabels in die davor vorgesehene Anschlussbuchse an der UV-Einheit (Abbildung 21). Die UV-Einheit sollte sich nun im Standbymodus befinden und blau blinken.
6. Öffnen Sie eine, oder mehrere, Entnahmestellen (Armaturen) die UV-Einheit leuchtet nun blau auf und desinfiziert das durchfließende Wasser (Betriebsmodus).

Aderkennzeichnung UV-Einheit	Anschluss an
Rot	Spannungsversorgung (11-30 VDC)
Schwarz	Masseleitung (0 V)

Tabelle 17: Spannungsversorgung



Abbildung 16: Elektrischer Anschlussplan Spannungsversorgung



Abbildung 17: Elektrischer Anschluss (Spannungsversorgung)

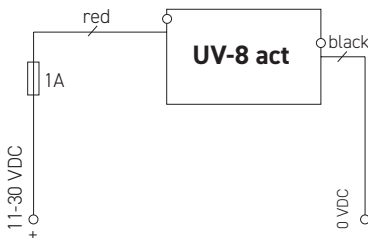

Abbildung: 18

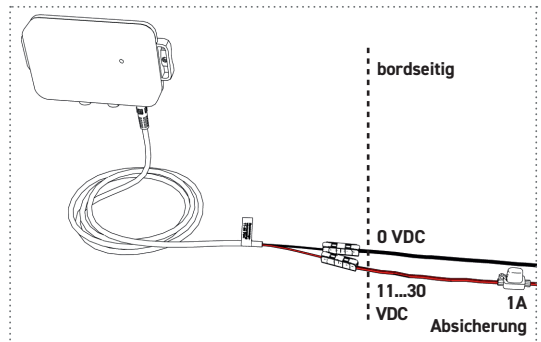

Abbildung: 19

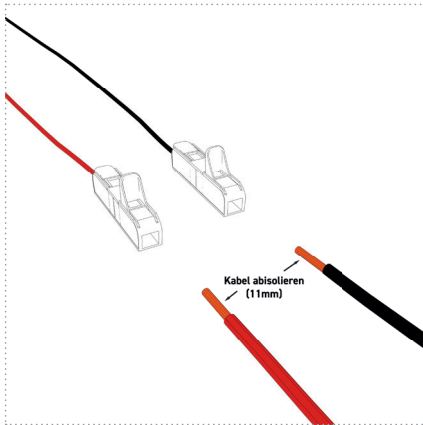

Abbildung: 20

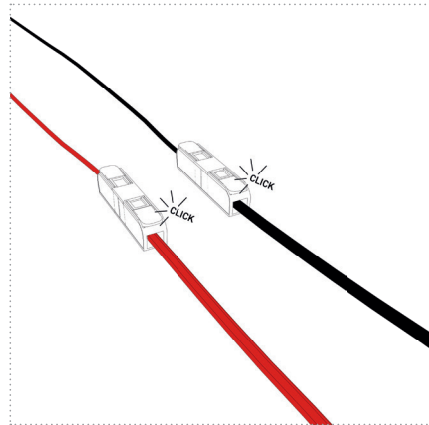

Abbildung: 21

4.4 Erstinbetriebnahme

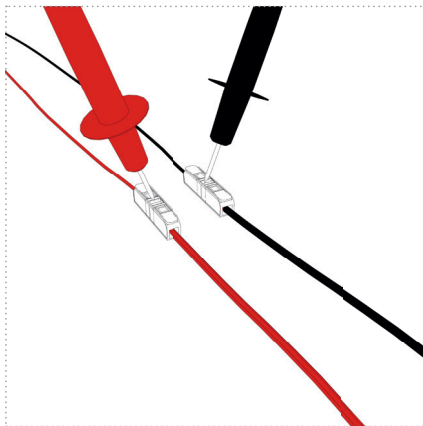
Zur Erstinbetriebnahme der UV-Einheit gehen Sie bitte wie folgt vor:

1. Vergewissern Sie sich, dass sich Wasser in Ihrem Wassersystem befindet.
2. Stecken/Drehen Sie die Sicherung des Stromkreises der UV-Einheit ein. Die UV-Einheit blinkt 1 mal rot auf und leuchtet dann für 2sek .blau . Danach blinkt die UV-Einheit blau und signalisiert den Standbymodus.
3. Öffnen Sie eine oder mehrere Entnahmestellen (Armaturen).
4. Die UV-Einheit leuchtet nun blau auf & desinfiziert das durchfließende Wasser (Betriebsmodus).

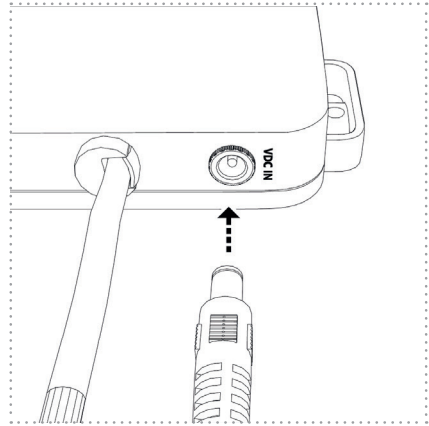
4.4.1 Sichtkontrolle

Kontrollieren Sie alle Wasseranschlüsse auf Dichtigkeit für mind. 5 Minuten:

- a. im Betriebsmodus (Wasserfluss; Armatur geöffnet)
und
- b. im Standbymodus (kein Wasserfluss, Armatur geschlossen)

5. BETRIEB

5.1 Sicherheitsvorschriften

Warnung!

Eine defekte UV-Einheit ohne Funktion kann bei Gebrauch, von mit Krankheitserregern belastetem Wasser, schwere gesundheitsschädliche, bis hin zu lebensgefährlichen Auswirkungen zur Folge haben.



- Betreiben Sie die UV-Einheit nur ordnungsgemäß im Sinne dieser Betriebsanleitung.
- Nehmen Sie die UV-Einheit sofort außer Betrieb, wenn Sie einen fehlerhaften oder unwirksamen Betrieb feststellen.
- Sorgen Sie bei einer defekten UV-Einheit unverzüglich für eine alternative Desinfektion des Wassers und benutzen Sie dieses nicht, bevor dies nicht gewährleistet ist.
- Nehmen Sie keine Änderungen oder Ergänzungen an der UV-Einheit vor.

Beachten Sie auch die Hinweise in den **Kapiteln Risiken (S.8) und Risikominderung Allgemein (S.8)**.

5.2 Anforderungen an „Bediener“ UV-Einheit

- Die UV-Einheit darf nur von Personen bedient werden, welche diese Betriebsanleitung vollständig durchgelesen haben bzw. über deren Inhalt unterrichtet worden sind sowie den Sachverhalt verstanden haben.

5.3 Prüfungen vor dem Betrieb

- Vergewissern Sie sich, dass sich Wasser im Frischwassertank bzw. in den Wasser führenden Leitungen befindet.
- Schließen Sie alle Verbraucher (Armaturen) und vergewissern Sie sich, dass kein Wasser gefördert wird.

5.4 Einschalten

Stellen Sie sicher, dass die UV-Einheit mit Spannung versorgt sind.

5.5 Sichtkontrolle

Vergewissern Sie sich, dass sich die UV-Einheit im Standbymodus befindet und die Signal-LED blau blinkt.

5.6 Betriebsmodi

5.6.1 Standbymodus

Sobald die Spannungsversorgung gewährleistet ist, befindet sich die UV-Einheit im Standbymodus. Dies ist an der blau blinkenden Signal-LED auf der Vorderseite der UV-Einheit zu erkennen (siehe auch **Kapitel Signalmeldungen (S.26)**).

5.6.2 Betriebsmodus

Wird über eine Armatur Wasser angefordert, schaltet sich die UV-Einheit zeitgleich ein und desinfiziert das durchfließende Wasser. Die Signal-LED leuchtet blau.

5.6.3 Reservemodus

100 Betriebsstunden vor Erreichung des Produktlebensendes signalisiert die Lebensdauerüberwachung der UV-Einheit dies mit der Signal-LED. Die Signal-LED blinkt abwechselnd rot und blau. Nach weiteren 100 Stunden hat die UV-Einheit ihr Lebensende erreicht und muss entsprechend entsorgt werden (siehe **Kapitel Entsorgung (S.29)**).

5.7 Überwinterung

Sorgen Sie im Winter und bei Minus-Temperaturen dafür, dass das Wasser in der UV-Einheit sowie im gesamten Wassersystem nicht gefriert. Sollte dies nicht gewährleistet sein, öffnen Sie hierzu alle Wasserverbraucher/ Armaturen und lassen Sie die Pumpe so lange laufen, bis kein Wasser mehr aus den Armaturen austritt. Zur Sicherheit entfernen Sie nun den Schlauch wassereingangsseitig zur UV-Einheit, so dass eventuelle Wasser-rückstände auslaufen können bzw. **4.3.4 Lösen von Einsteck-Verbindern (S.20)**. Legen Sie hierzu ein Handtuch oder ein Gefäß unter die UV-Einheit.

6. FEHLERSUCHE UND STÖRUNGSBESEITIGUNG

6.1 Sicherheitsvorschriften

Warnung!

Eine defekte UV-Einheit ohne Funktion kann bei Genuss, von mit Krankheitserregern belastetem Wasser, schwere gesundheitsschädliche, bis hin zu lebensgefährlichen Auswirkungen zur Folge haben.



- Betreiben Sie die UV-Einheit nur ordnungsgemäß im Sinne dieser Betriebsanleitung.
- Nehmen Sie die UV-Einheit sofort außer Betrieb, wenn Sie einen fehlerhaften oder unwirksamen Betrieb feststellen.
- Sorgen Sie bei einer defekten UV-Einheit unverzüglich für eine alternative Desinfektion des Wassers und benutzen Sie dieses nicht, bevor dies nicht gewährleistet ist.
- Nehmen Sie keine Änderungen oder Ergänzungen an der UV-Einheit vor.

Vorsicht!



UV-C Strahlung

- UV-C Strahlung kann Haut- u. Augenschäden verursachen.
- Öffnen Sie niemals das Gehäuse der UV-Einheit.
- Nie im eingeschalteten Zustand der UV-Einheit in die Öffnungen der Wasseranschlüsse.
- Betreiben Sie die UV-Einheit nur im unbeschädigten u. geschlossenen Zustand des Gehäuses.
- Achten Sie auch auf andere Personen und verweisen Sie diese aus dem Gefahrenbereich.

6.2 Anforderungen an die ausführende Person

Die Störungsbeseitigung der UV-Einheit ist entweder von einem Fachbetrieb durchführen zu lassen oder von einer technisch versierten Person (siehe auch **Kapitel Mindestqualifikationen im Umgang mit dem Produkt (S.7)**).

6.3 Signalmeldungen

Tabelle 19 zeigt die Signalmeldungen, die aufgrund des Onboard-Monitorings generiert werden.

Signal	Intervall	Bedeutung
LED Blau	Blinkt	Anlage ist betriebsbereit (Standbymodus)
LED Blau	Leuchtet	Anlage desinfiziert (Betriebsmodus)
LED Rot	Leuchtet (im Betriebs- & Standbymodus)	Interner Stromfehler/Lebensende
LED Rot/Blau	Blinkt abwechselnd	Lebensdauerüberwachung/Reservemodus

Tabelle 18: Signalmeldungen

6.4 Störungsbeseitigung

Um auftretende Störungen an der UV-Einheit zu beheben, gehen Sie entsprechend der *Tabelle 20* vor.

Störung/Meldung	mögl. Ursachen	Störungsbeseitigung
Interner Stromfehler/Lebensende	Defektes Produkt, Lebensende oder unzureichende Spannungsversorgung	<ol style="list-style-type: none"> Überprüfen Sie die Anschlüsse und die Spannungsversorgung (Kapitel Elektrischer Anschluss (S.21)) Unterbrechen Sie die Spannungszufuhr zur UV-Einheit bzw. entfernen Sie die Sicherung für ca. 10s. Achten Sie bei erneuter Spannungsversorgung auf die Signal-LED. <ul style="list-style-type: none"> - Die Signal-LED leuchtet rot und hupt = Lebensdauer erreicht oder UV-Einheit defekt: UV-Einheit demontieren, evtl. bei Händler/Hersteller einschicken oder entsorgen (Kapitel Entsorgung (S.28))
Lebensdauerüberwachung/Reservemodus	9900-10000 Betriebsstunden erreicht	<ol style="list-style-type: none"> Unterbrechen Sie die Spannungszufuhr zur UV-Einheit bzw. entfernen Sie die Sicherung für ca. 10s. <ul style="list-style-type: none"> - Die LED blinkt abwechselnd rot und blau langsam und hupt (bei fließendem Wasser) = Reservemodus. Die UV-Einheit desinfiziert das Wasser weiterhin.
Keine Funktion/keine Signal-LED	<ol style="list-style-type: none"> Keine Spannungsversorgung vorhanden bzw. Fehlanschluss Defektes Produkt 	<ol style="list-style-type: none"> Überprüfen Sie die elektrischen Anschlüsse (Kapitel Elektrischer Anschluss (S.21)) UV-Einheit demontieren, evtl. beim Händler/Hersteller einschicken oder entsorgen (Kapitel Entsorgung (S.28))
Leckage (Undichtigkeit)	<ol style="list-style-type: none"> Defektes Produkt Undichte Wasserleitungen/Anschlüsse 	<ol style="list-style-type: none"> UV-Einheit demontieren, beim Händler/Hersteller einschicken Installation Wasserleitungen/Anschlüsse überprüfen (Kapitel Installation und Inbetriebnahme (S.15))

Tabelle 19: Störungsbeseitigung

7. REINIGUNG

7.1 Sicherheitsvorschriften

Warnung!



Beachten Sie stets die Sicherheits- u. Gefahrenhinweise auf Reinigungskemikalien und legen dementsprechende Schutzkleidung an (z.B. Brille, Handschuhe etc.)

7.2 Anforderungen an die durchführende Person

- Eingewiesene Personen, die über die Betriebsanleitung instruiert wurden
- Siehe auch Angaben auf dem jeweiligen Reinigungsprodukt

7.3 Empfohlene Reinigungsmittel

- Reiniger-Kombination aus DEXDA® Clean & KXpress zur evtl. Biofilm Entfernung, Desinfektion der UV-Einheit und Entkalkung (siehe auch **Kapitel Ersatzteile und Zubehör (S.29)**)

Für Reinigungsmittel anderer Hersteller können wir keine Garantie bzgl. Materialverträglichkeit & Funktionalität geben.

7.4 Empfohlenes Reinigungsintervall

- je nach Nutzerverhalten und Wasserqualität 1-4 x jährlich
- Bsp. 1: Bei Nutzung des Frischwassersystems ausschließlich „im Urlaub“ und getankter Leitungswasserqualität: 1-2 x jährlich
- Bsp. 2: Bei Langzeitreisen und Aufbereitung von „Oberflächenwasser“ (Kaskadenfiltration und eine zweite Desinfektionsstufe vorausgesetzt): 2-4 x jährlich
- Bsp. 3: Bei regelmäßiger Nutzung z.B. im industriellen/medizinischen Bereich, entsprechend den einschlägigen Normen/Hygiene Standards.

8. DEINSTALLATION/AUSSERBETRIEBNAHME



Information!

Die Deinstallation/Außerbetriebnahme der UV-Einheit ist entweder von einem Fachbetrieb durchführen zu lassen oder von einer technisch versierten Person (siehe auch **Kapitel Mindestqualifikationen im Umgang mit dem Produkt (S.7)**).

8.1 Sicherheitsvorschriften

Beachten Sie bei der Deinstallation/Außerbetriebnahme die Hinweise im **Kapitel Sicherheit (S.6)**.

Vorsicht!



UV-C Strahlung

- UV-C Strahlung kann Haut- u. Augenschäden verursachen.
- Öffnen Sie niemals das Gehäuse der UV-Einheit.
- Schauen Sie nie im eingeschalteten Zustand der UV-Einheit in die Öffnungen der Wasseranschlüsse.
- Betreiben Sie die UV-Einheit nur im unbeschädigten und geschlossenen Zustand des Gehäuses.
- Achten Sie auch auf andere Personen und verweisen Sie diese aus dem Gefahrenbereich.

8.2 Durchführung

- Unterbrechen Sie die Spannungszufuhr zur UV-Einheit sowie aller relevanten Stromkreise.
- Vergewissern Sie sich, dass sich kein Wasser in der UV-Einheit und in den Wasser führenden Schläuchen/Leitungen befindet.
- Entfernen Sie die Wasserleitungen von den Wasseranschlüssen der UV-Einheit (*Abbildung 25*). Entfernen Sie zuerst den Sicherungs-Ring (1). Das Halteelement mit den Fingern oder unter Zuhilfenahme einer Lösehilfe (z.B. Sicherungs-Ring) zurückdrücken und festhalten (2). Das eingesteckte Rohr/Schlauch kann nun entfernt werden (3).
- Deinstallieren Sie die elektrischen Anschlüsse der UV-Einheit
- Isolieren sie die offenen Enden der elektrischen Zuleitung fachmännisch ab.
- Sorgen Sie bei Bedarf für die erneute Verbindung der wasserführenden Leitungen.
- Verbinden Sie die bordseitigen, offenen Schlauchenden mit entsprechenden Verbindungsstücken.
- Stecken/Drehen Sie die Sicherung aller relevanten Stromkreise wieder ein.
- Prüfen Sie die Installation auf Dichtigkeit.

8.3 Lagerung

- Um die UV-Einheit außerhalb ihres Einsatzortes zu lagern, halten Sie die Lagerbedingungen im **Kapitel Betriebs- u. Umgebungsbedingungen ein (S.12)**.

9. ENTSORGUNG

- Elektro- und Elektronikbauteile sind entsprechend den gesetzlichen Vorgaben zu entsorgen.



Abbildung 25

10. ERSATZTEILE UND ZUBEHÖR

10.1 Ersatzteilliste

Benennung	Verwendung	Artikelnummer
Wasseranschluss-Set MOBIL	Anschluss der Schläuche/ Wasserleitungen an UV-Einheit	UV-8-ASW-1
Elektrisches Anschluss-Set	Anschlusskabel der UV-Einheit inkl. Verbindungsklemmen	UV-8-EA-1
Durchfluss-Sensor	(Verwendung: Signalgeber für UV-Einheit)	UV-8-DFS

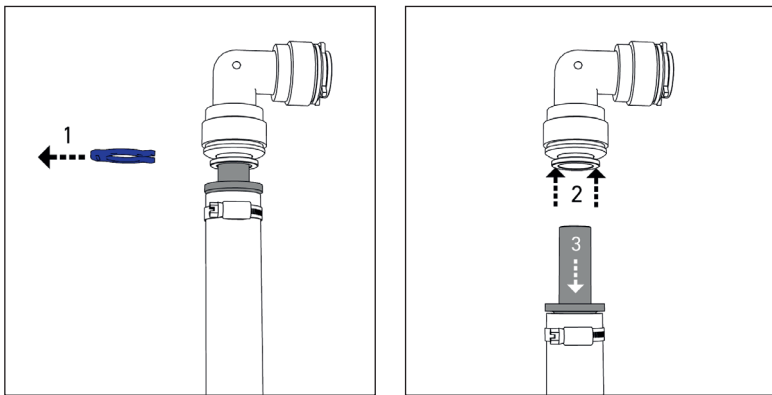
Tabelle 20: Ersatzteilliste

10.2 Empfohlenes Zubehör

Benennung	Verwendung/Anschluss	Artikelnummer
WM Filter	Vorfiltration des Wassers bei Tankbefüllung (10 µm Filterfeinheit) und Reduzierung von Schadstoffen mittels Aktivkohle	WMF-GKAK10
Aktivkohlefilter inkl. Filtergehäuse (Größe S) u. Edelstahl-Haltewinkel	Entfernt Schmutz- und Schadstoffe (z.B. Pestizide, Chlor, Hormone, etc.)	FG05PP-XX-AK (XX ≠ Anschluss)
Silbernetz Flex oder Silvertex®	Autom. Wasserkonservierung (Wiederverkeimungsschutz)	STSN-15 ... STSN-500 bzw. STX-25 ... STX-1000
DEXDA® Plus	Wasserdesinfektion (2te Desinfektionsstufe für Oberflächenwasseraufbereitung)	DP120CL DP250CL
DEXDA® Clean	Desinfektionsreiniger	DC100CD03; DC250CD03; DC1000CD03
KXpress	Entkalker Frischwassersystem	LC05912; KX1000
Wasser Anschluss-Adapter 12 mm	Für 12mm Steckschläuche (außen- toleriert) wie z.B. John Guest oder UniQuick	WA12JG
Wasser Anschluss-Adapter 15 mm	Für 15 mm Steckschläuche (außen- toleriert) wie z.B. Whale System®	WA15WH
Wasseranschluss-Set Home (3/8")	Anschluss der Schläuche/ Wasserleitungen an UV-Einheit	auf Anfrage
Netzteil Home (110 - 230 VAC)	Spannungsversorgung für stationäre Anwendungen	auf Anfrage

Tabelle 21: Empfohlenes Zubehör

Dear WM aquatec Customer,

Congratulations on purchasing your UV-8 act. You are holding an innovative product that is forward-thinking yet available today.

When used properly and in a holistically hygienic freshwater system, we guarantee you hygienically impeccable drinking water at any time, anywhere in the world. Tips for operating your freshwater system in a holistically hygienic manner can also be found in these operating instructions.

In the field of mobile water treatment, we are happy to be your trusted contact and wish you always hygienically impeccable and enjoyable drinking water!

Best regards from the Württemberger brothers and Hannes Runknagel



Stephan Württemberger
Managing Director



Michael Württemberger
Managing Director



Hannes Runknagel
Managing Director



This Operating Manual is an

Original Operating Manual	<input checked="" type="checkbox"/>
Translation of the Original Operating Manual	<input type="checkbox"/>

Storage

The operating manual must be kept for future use. It should always be readily available.

Copyright Protection

© 2025 WM aquatec GmbH & Co. KG, Uracher Str. 22, 73268 Erkenbrechtsweiler (DE)
All rights reserved.

Reproduction, even in excerpts, only with permission from WM aquatec GmbH & Co. KG

Status: August 2025 | **Edition:** 1

This product complies with the General Product Safety Regulation (EU) 2023/988

Table of Contents

1. Basic Information	35
1.1 Contact	35
1.2 Customer Service and Accessory or Spare Parts Ordering.....	35
1.3 Document Information	35
1.4 Warranty, Limitation of Liability	35
1.4.1 Repairs/Damages.....	35
2. Safety.....	36
2.1 Basic Notes	36
2.2 Prohibition of Unauthorized Changes to the Product	36
2.3 Explanation of Symbols and Notes	36
2.4 Symbols, Warnings	36
2.4.1 Symbols Attached to the System	37
2.5 Minimum Qualifications for Handling the Product.....	37
2.6 Intended Use	37
2.7 Risks.....	38
2.7.1 General Risk Mitigation	38
2.7.2 Risk Mitigation in the Freshwater System.....	38
2.7.3 Reporting and Fault Signals	38
3. Description of the UV-8 act	39
3.1 General Description of the UV Unit.....	39
3.1.1 Function of UV-C Disinfection	39
3.1.2 Advantages of the UV Unit.....	39
3.1.3 Intelligent Onboard Monitoring	39
3.2 Overview and Scope of Delivery	40
3.3 Technical Data.....	41
3.3.1 Product Identification Data.....	41
3.3.2 Nameplate	41
3.3.3 Water Connections	41
3.3.4 Electrical Connections	41
3.3.5 Weights and Dimensions	42
3.3.6 Electrical Data.....	42
3.3.7 Operating and Environmental Conditions.....	42
3.3.8 Recommended Space for Installation of the UV Unit.....	43
3.4 Operating and Signal Elements.....	44
3.4.1 Location of Operating and Signal Elements.....	44
3.4.2 Signal LED	44
4. Installation and Commissioning	45
4.1 Safety Regulations	45
4.2 Preparations.....	45
4.3 Installation and Commissioning.....	46
4.3.1 Installation Locations.....	46
4.3.2 Housing Installation	47
4.3.3 Connection to Water Lines (Example: Freshwater System in a Motorhome).....	47

4.3.4	Releasing Push-In Connectors	50
4.3.5	Power Supply	51
4.3.6	Electrical Connection	51
4.4	Initial Commissioning	54
4.4.1	Visual Inspection	54
5. Operation		54
5.1	Safety Regulations	54
5.2	Requirements for the „Operator“ of the UV Unit	54
5.3	Checks Before Operation	54
5.4	Switching On	54
5.5	Visual Inspection	55
5.6	Operating Modes.....	55
5.6.1	Standby Mode	55
5.6.2	Operating Mode.....	55
5.6.3	Reserve Mode	55
5.7	Winterization	55
6. Troubleshooting and Fault Elimination		56
6.1	Safety Regulations	56
6.2	Requirements for the Executing Person	56
6.3	Signal Messages.....	56
6.4	Fault Elimination.....	57
7. Cleaning		58
7.1	Safety Regulations	58
7.2	Requirements for the Performing Person	58
7.3	Recommended Cleaning Agents.....	58
7.4	Recommended Cleaning Interval	58
8. Deinstallation/Decommissioning.....		58
8.1	Safety Regulations	58
8.2	Execution	59
8.3	Storage.....	59
9. Disposal		59
10. Spare Parts and Accessories		60
10.1	Spare Parts List	60
10.2	Recommended Accessories	60

1. BASIC INFORMATION

1.1 Contact

Address	WM aquatec GmbH & Co. KG Uracher Straße 22 73268 Erkenbrechtsweiler (DE)
Phone	+49 (0) 7026 / 93 210 90
Email	info@wm-aquatec.com
Website	www.wm-aquatec.com

1.2 Customer Service and Accessory or Spare Parts Ordering

Contact details for customer service see above. Information on accessory or spare parts ordering can be found in the **chapter Spare Parts and Accessories (p.60)** as well as at www.wm-aquatec.com.

1.3 Document Information

Document Name: UV-8 act_Operating Instructions_V01_2025

Status: August 2025

Creation Date: 21.08.2025

1.4 Warranty, Limitation of Liability



The information in this operating manual corresponds to the current state at the time of publication. It has been carefully checked. Nevertheless, we assume no liability for errors.

All information and instructions for operation and maintenance are provided based on our previous experiences and knowledge to the best of our knowledge. We are liable for any errors or omissions, excluding further claims, within the framework of the warranty obligations entered into in the purchase contract. Claims for damages, regardless of the legal basis from which such claims are derived, are excluded.

It is Recommended, in case of uncertainties or specific questions regarding assembly, commissioning, operation, maintenance, etc., to seek support from your specialist dealer/workshop or directly from WM aquatec GmbH & Co. KG.

1.4.1 Repairs/Damages

Repairs to the product must be carried out exclusively by the manufacturer.

- Therefore, do not make any changes or additions to the product.
- Opening the housing voids any warranty and guarantee claims.
- In case of damage, the UV unit must be dismantled and sent to the manufacturer.

2. SAFETY

2.1 Basic Notes

The product has undergone a functional test by the manufacturer. The design and execution of the product correspond to the state of the art and the recognized safety rules. All safety and hazard notices on the product must be kept in a legible condition.

- Operate the product only if it is fully functional.
- Before switching on the product, ensure that no one can be endangered by it.
- Depending on usage behavior, regularly check the product for externally visible damage and functionality.
- Respond immediately to faults that impair operational safety.



Information!

If you have any open questions, contact your specialist dealer/workshop or directly WM aquatec GmbH & Co. KG.

2.2 Prohibition of Unauthorized Changes to the Product

The safety of the product can be impaired by modifications or changes of any kind.

2.3 Explanation of Symbols and Notes

If there is a hazard during operation or maintenance, this is indicated in this operating manual. Depending on the degree of hazard, the following formulations are used:



Warning!

A warning symbol with the text Warning indicates a potentially imminent danger to the life and health of persons. Failure to observe these instructions can have **serious health-damaging effects, up to life-threatening injuries**.



Caution!

A warning symbol with the text Caution indicates a potentially dangerous situation. **Failure to observe these instructions can result in minor injuries or property damage.**



Information!

Under this symbol, you will receive application tips for the proper handling of the product. These help you to optimally use the functions of the product and avoid malfunctions.

2.4 Symbols, Warnings

Observe all directly attached to the product

- Safety instructions and warning symbols
- Markings for connections and flow direction

Keep these in a fully legible condition.

2.4.1 Symbols Attached to the System

Symbol	Explanation
 <p>UV-C Radiation</p>	Caution against ultraviolet (UV-C) radiation

Table 1: Symbols Attached to the System

2.5 Minimum Qualifications for Handling the Product

Activity	Minimum Personnel Qualification
Assembly/Commissioning	Manually skilled persons with experience in electrical installations in the low-voltage range
Operation/Cleaning	Persons instructed via the operating manual
Troubleshooting and Fault Elimination	Manually skilled persons with experience in electrical installations in the low-voltage range
Dismantling, Disposal	Manually skilled persons with experience in electrical installations in the low-voltage range

Table 2: Minimum Qualifications for Handling the Product

2.6 Intended Use

The product is exclusively intended for:

- The disinfection or sterilization of clear, suspended-matter-free water (turbidity value <1 NTU and UVT value over 90%*) using UV-C radiation in the wavelength range of 265 ± 5 nm
- Mobile use, e.g., in motorhomes, buses, boats and yachts, off-road vehicles, food trucks, etc. - summarized in non-stationary systems according to German Standard DIN 2001-2
- Stationary use in buildings

* The UVT value (UV Transmission) indicates how well UV-C light can penetrate water. It is measured in percent – 100% means: light passes through unhindered. At low UVT value (e.g., due to turbidity or color), UV disinfection works less effectively. Optimal are UVT values over 90%.

Any other or further use is considered improper and is misuse of the product. The manufacturer is not liable for any resulting damage; the operator bears the risk alone. The operational safety of the product is only guaranteed with proper use. Improper use may result in hazards.

2.7 Risks

The UV unit ensures fully automatic disinfection of the water. However, there is a risk that the disinfection performance may be lower if cloudy or particle-laden water is to be disinfected. In addition, introduced contaminants can affect the radiation intensity if they deposit in front of the light source. Depending on water quality and temperature, re-contamination of the disinfected water can occur before the UV unit (e.g., in the freshwater tank or piping system) as well as in the lines after the UV unit.

2.7.1 General Risk Mitigation

The water to be disinfected must not exceed a turbidity value of 1 NTU. This can be achieved with filtration before the UV unit. In addition, the (fresh) water system should be cleaned at regular intervals. Recommended cleaning intervals can be found in the **Cleaning chapter (p.58)**.

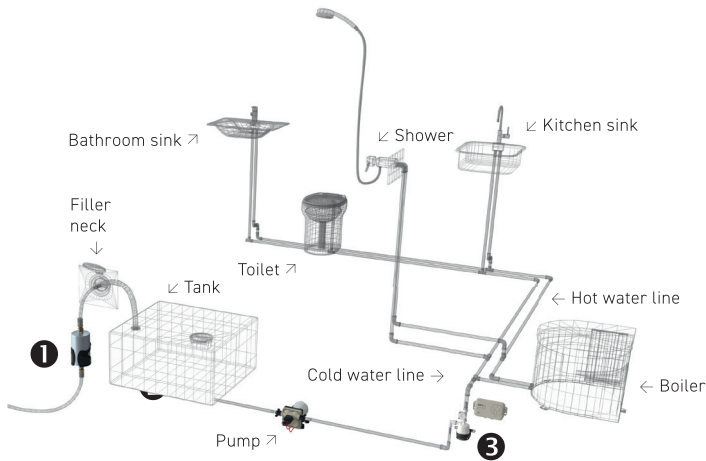

Figure 1: Installation Recommendation in a Mobile Freshwater System

2.7.2 Risk Mitigation in the Freshwater System

How these risks can be excluded is shown in Figure 1, a practical example of how a freshwater system can be operated holistically hygienically. As a first step, we recommend pre-filtration ① (here: WM Filter), as well as preservation of the water (here: Silvernet Flex) ②. The preservation extends over the entire freshwater system and reduces re-contamination or additional contamination of the water during storage. Then the water passes through the UV unit and is freshly disinfected at the point of water withdrawal ③.

A system cleaning/disinfection that takes place at least annually excellently rounds off the hygienic operation (see also **Cleaning chapter (p.58)**).

2.7.2 Reporting and Fault Signals

The UV unit emits various optical messages and fault messages. Signals of the signal LED see **chapter Signal Messages (p.56)**.

3. DESCRIPTION OF THE UV-8 ACT

3.1 General Description of the UV unit

MAINTENANCE-FREE | SUSTAINABLE | WITHOUT CHEMICALS

Whether at a pitch or wild camping - the fully automatic UV-8 act from WM aquatec prepares your water independently and ensures safe disinfection of up to 99.999% directly at the point of water withdrawal - worldwide!

Sustainable and Maintenance-Free

The LEDs used in the reactor from Osram guarantee energy-efficient operation - all without lamp changes. Once installed, the UV-8 act ensures 10,000 hours of water withdrawal with unlimited switching cycles.

Easily Retrofittable Everywhere

With 8 l/min (2.1 gal/min) flow rate, ideal for motorhomes, yachts, food trucks with up to 3 withdrawal points, but also in stationary use, e.g., under the sink. The plug & play solution impresses with intelligent connections, high-quality housing, and integrated function monitoring.

3.1.1 Function of UV-C Disinfection

Water disinfection using UV-C radiation is a technology that has been successfully used for decades, including in public drinking water supply, in medical areas, and in industry. The water to be disinfected is irradiated with short-wave UV light in the range of 240 - 290 nanometers. The genetic information contained in the DNA of the microorganisms absorbs the energy of the UV-C radiation and is destroyed. Microorganisms, such as viruses and bacteria, can be effectively inactivated using UV-C radiation and prevented from reproducing. This purely physical process enables disinfection of the water (up to 99.999%) - without chemical disinfectants.

3.1.2 Advantages of the UV-8 act

- Water disinfection – 100% without chemicals
- The smallest UV-C LED unit of its kind
- For all vehicles and pump systems (12/24 VDC)
- Flow rate up to 8 liters/minute (2.1 gal/min)
- UV unit can be installed in any position
- Incl. flow sensor with 50cm (19.7 in) cable length - can be installed in any position
- Onboard function monitoring, plus:
 - Flow sensor function monitoring
 - External power supply monitoring
- Freely positionable status/notification unit with 50cm cable length, featuring:
 - Optical status display
 - Acoustic signal alert
- Without compromises – hygienically impeccable water worldwide

3.1.3 Intelligent Onboard Monitoring

Safe operation of the UV unit is ensured through integrated current and function monitoring, lifetime monitoring, external power supply monitoring* and signaling (optical and acoustic).

** Only for signaling triggered by the pump.*

3.2 Overview and Scope of Delivery

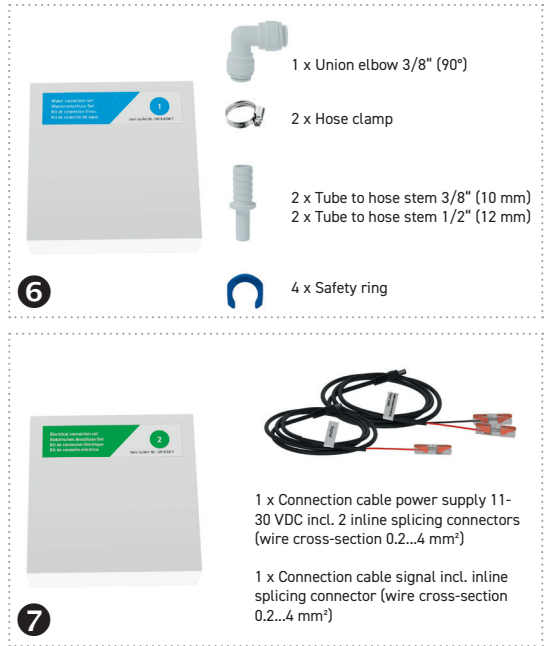

Figure 2: Scope of Delivery

Pos.	Designation	Pos.	Designation
1	UV-8 act (UV reactor)	5	Status/Indicator unit (pre-installed)
2	Protective caps	6	Water connection set (Carton No.1)
3	Wall mounting bracket	7	Electrical connection set (Carton No.2)
4	Flow sensor (pre-installed)	8	Service Card

Table 3: Scope of Delivery

3.3 Technical Data

3.3.1 Product Identification Data

Product Designation	UV-8 act
Item no.	UV-8-ACT
Serial Number	see Nameplate or Service Card
Production Date	see Nameplate or Service Card

Product Identification Data

3.3.2 Nameplate

The nameplate is located on the back of the UV unit.

3.3.3 Water Connections

The UV unit is intended for operation with the following water connections

Designation	In Scope of Delivery
Tube to hose stem 3/8" (10 mm)	yes
Tube to hose stem 1/2" (12 mm)	yes
Union elbow 3/8" (90°)	yes
Water connection adapter 12 mm	no
Water connection adapter 15 mm	no
Water connection set Home (3/8")	no

Table 5: Water Connections

Compatible connection adapters can be found in the **chapter Spare Parts and Accessories (p.60)**, in accessory retailers, and on the manufacturer's homepage www.wm-aquatec.com.

3.3.4 Electrical Connections

The UV unit is intended for operation with the following electrical connections

Designation	In Scope of Delivery
Electrical connection set (Carton No.2)	yes
Power supply Home (110 - 230 VAC)	no

Table 6: Electrical Connections

3.3.5 Weights and Dimensions

Weight	0.4 kg (0.88 lbs)
Width x Height x Depth incl. flow sensor	96 x 143 x 70 mm (3.78 x 5.63 x 2.76 in)
Width x Height x Depth Status/Indicator unit	147 x 82 x 31 mm (5.79 x 3.23 x 1.22 in)
Diameter of Mounting Holes	4,5 mm (UV unit) 3,5 mm (Status/Indicator unit)

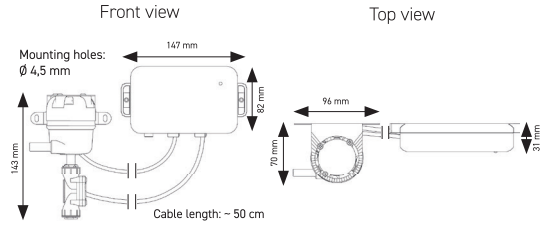

Table 7: Weights and Dimensions

3.3.6 Electrical Data

Voltage	11-30 VDC
Current	max. 0,5 A
Power Consumption	max. 5 W
Recommended Electrical Fuse	1 A

Table 8: Electrical Power Supply

Further information on electrics can be found in the **chapter Electrical Connection (p.51)**

3.3.7 Operating and Environmental Conditions

Ambient Temperatures	Min.	Max.
Storage, Transport	0 °C (32 °F)	+50 °C (122 °F)
Operation	0 °C (32 °F)	+35 °C (95 °F)

Table 9: Ambient Temperatures

Humidity	Min.	Max.
Storage, Transport	-	80 %
Operation	20 %	80 %

Table 10: Humidity

Water Temperatures	Min.	Max.
Water Temp.	1 °C (33.8 °F)	+40 °C (104 °F)

Table 11: Water Temperatures

Lifetime	Min.	Max.
Operating Hours (in Operating Mode)	-	10.000 h

Tabelle 12: Lifetime

Flow Rate	Min.	Max.
Volume Flow	0.3 l/min (0.08 gpm)	8 l/min (2.1 gpm)

Tabelle 13: Flow Rate

Disinfection Performance*	Flow Rate	Irradiation Dose
99,999 %	2 l/min (0.53 gpm)	40 mJ/cm ²
99,99 %	5 l/min (1.32 gpm)	16 mJ/cm ²
99,9 %	8 l/min (2.1 gpm)	10 mJ/cm ²

*Reduction of E.Coli, measured at turbidity value < 1 NTU and UVT > 98%

Table 14: Disinfection Performance

Operating Pressure	Min.	Max.
Operating Pressure	-	6,9 bar (100 psi)

Table 15: Operating Pressure

Information!



When noting the pressure specifications on the pump's nameplates, note that the pressure in the system can be significantly higher if, for example, very short and rigid lines are involved. Store and operate the product only within an enclosed space, mount it as vibration-free as possible, avoid heat buildup, and protect from moisture.

3.3.8 Recommended Space for Installation of the UV Unit

For installation work and ergonomic operation, the following space requirement for installation is Recommended:



Installation on a wall with flow sensor at the water outlet of the reactor (W x H x D): 20 x 23 x 15 cm (7.87 x 9.06 x 5.91 in)



Installation on a wall with flow sensor at the water inlet of the reactor (W x H x D): 25 x 18 x 15 cm (9.84 x 7.09 x 5.91 in)



Installation on the wall. Status/ Indicator unit can be placed within a 40 cm (15.75 in) radius around the reactor (W x H x D): 20 x 15 x 15 cm (7.87 x 5.91 x 5.91 in)

Figure 3: Recommended Space for Installation of the UV Unit

3.4 Operating and Signal Elements

3.4.1 Location of Operating and Signal Elements



Figure 4: Location of Operating and Signal Elements

Pos.	Designation
1	Signal LED
2	Signal horn

Table 16: Location of Operating and Signal Elements

3.4.2 Signal LED with Signal horn

The signal LED is located on the front of the housing of the status/indicator unit and lights up in the colors blue and red (see Figure 4). When the signal horn sounds, water withdrawal must always be stopped, and the optical signal of the signal LED must be interpreted using the operating manual. The meanings of the optical signals can be found in the **chapter Signal Messages (p. 56)**.

4. INSTALLATION AND COMMISSIONING



Information!

The installation and commissioning of the UV unit must either be carried out by a specialist company or by a technically skilled person (see also **chapter Minimum Qualifications for Handling the Product (p.37)**).

4.1 Safety Regulations

Observe the notes in the **Safety chapter (p.36)** during installation and commissioning.

Caution!



UV-C Radiation

- UV-C radiation can cause skin and eye damage.
- Never open the housing of the UV unit.
- Never look into the openings of the water connections when the UV unit is switched on.
- Operate the UV unit only in an undamaged and closed housing condition.
- Also pay attention to other persons and refer them out of the danger area.

4.2 Preparations

For a smooth installation, we recommend the following tools or fastening materials:

- 2x screws, if necessary 2x dowels for fastening the UV unit (corresponding to the material properties of the fastening surface)
- Cordless screwdriver with appropriate bit attachment, if necessary a drill or screwdriver
- Measuring tape and pencil
- Appropriate screwdriver
- Tool for cutting the hose or pipe (corresponding to the material properties)
- Stripping tool (or knife) for possibly stripping the connection cable.
- Multimeter for voltage measurement

Before installation, ensure that

- a. the water connection lines are empty and no water can escape uncontrollably during installation.
- b. the water connection lines are compatible with the water connections of the UV unit.
- c. the water connection lines are long enough to connect them tension-free to the UV unit – if not, extend them beforehand.
- d. the electrical connection lines (strands) on site are compatible with the inline splicing connectors included in the scope of delivery (wire cross-section 0.2...4 mm²) – if not, obtain suitable connection connectors beforehand.
- e. the on-board connection lines are spatially in connection proximity to the connection cable of the UV unit – if not, extend them beforehand.
- f. the maximum pressure in the piping system does not exceed the max. operating pressure of the UV unit (see also **chapter Operating and Environmental Conditions (p.42)**)
- g. you have free access to the UV unit even after installation.

4.3 Installation & Commissioning

4.3.1 Installation Locations

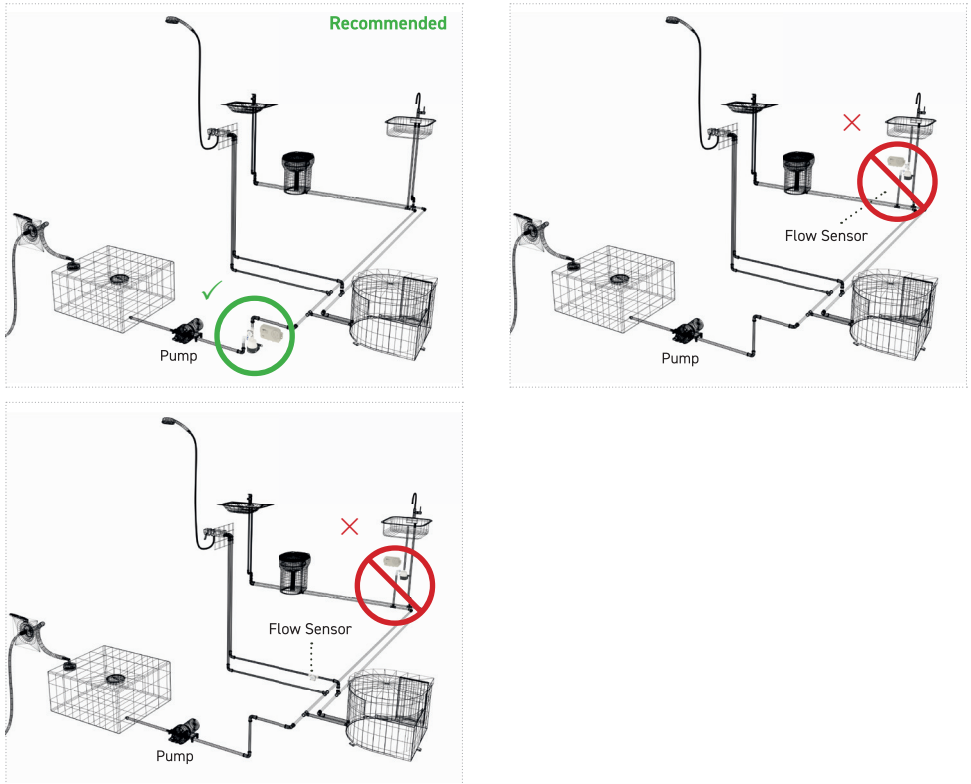

Figure 5: Installation Locations

Warning!



When using the additional safety device via the signal cable (cable labeled SIGNAL), the UV unit (UV reactor + flow sensor) MUST ALWAYS be in the same line as the pump. There must NEVER be a branch (e.g., a T-piece, Y-connector, etc.) installed between the pump, UV reactor, and flow sensor, as this would prevent proper control of the UV unit and monitoring of the external power supply or the flow sensor!

Information



- The load-bearing capacity of the mounting surface (wall) must be suitable for the load of the product.
- Ensure that no other supply lines (electricity, gas, etc.) are damaged before/behind the mounting surface.
- The required space for the UV unit can be found in the **Technical Data chapter (p.41)**
- The installation site must be dry and clean.
- The environmental conditions for storage & operation must be met (see **Operating and Environmental Conditions (p.42)**).
- Sufficient access must be ensured for the necessary work.
- The space requirement in the vicinity of the UV unit for operation, cleaning & troubleshooting must be considered.
- The workplace must be adequately illuminated.

4.3.2 Housing Installation

1. Lightly screw the wall mounting bracket to the reactor using 3 screws (Figure 6) and align the reactor so that the reactor's 'IN' water connection points in the desired direction. Now tighten the reactor screws.
2. Secure the UV unit reactor (Figure 6) with 2 suitable screws. The installation can be done regardless of position. However, mounting on a vertical wall with the water outlet (OUT) facing downward is the Recommended installation, especially to ensure water drainage during system winterization.
3. Attach the alarm/signal unit to a wall with 2 screws. The alarm/signal unit can be mounted within a 40 cm (15.75 in) radius from the reactor.
4. Check the completed work to ensure the connection is secure.

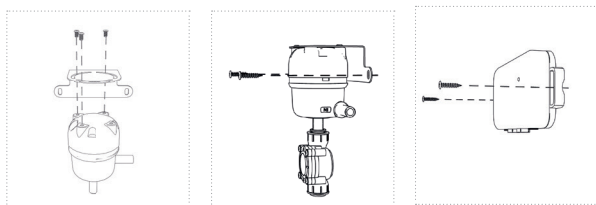

ATTENTION:

Pay attention to the flow direction during installation. A suitable indication can be found, among other places, on the water connections of the UV unit (labeled IN and OUT).

Figure 6: Recommended Installation of the UV-8 act on a Wall (Water Connection OUT facing downward)

4.3.3 Connection to Water Lines (Example: Freshwater System in a Motorhome)

NOTE: or these work steps, you need the parts of the water connection set (Carton No.1).

1. Cut the water line at the desired installation location according to Figure 7. For hoses, ensure a straight cut.
2. Slide the hose coming from the pump onto the included matching tube to hose stem and fasten it with a hose clamp (Figures 8 and 9a).
Note: For using the „water connection adapter 12 or 15mm“ with plug-in system for e.g., UniQuick and Whale System (not included in scope of delivery), observe Figure 9b.
3. Slide the hose departing from the UV unit onto the included matching tube to hose stem and fasten it with a hose clamp (Figures 8 and 9a). Note: For using the „water connection adapter 12 or 15mm“ with plug-in system for e.g., UniQuick and Whale System (not included in scope of delivery), observe Figure 9b.
4. Remove the safety rings from the flow sensor (Figure 10). Depending on the installation preference, slide the flow sensor onto the water connection „IN“ or „OUT“ of the reactor (Figures 11a and 11b). **IMPORTANT:** Observe the flow direction on the flow sensor (marked by an arrow). Now plug the included angle connector onto the free water connection of the reactor (depending on where the flow sensor is located (Figure 11c))
5. Now guide the hoses directly into the water connections of the UV unit up to the stop (Figures 12a and 12b). In all cases, secure all push-in connections with the included „safety rings“ (Figure 13).
6. Check all connections for correct seating and tension-free connection to the UV unit (Figures 14a and 14b)

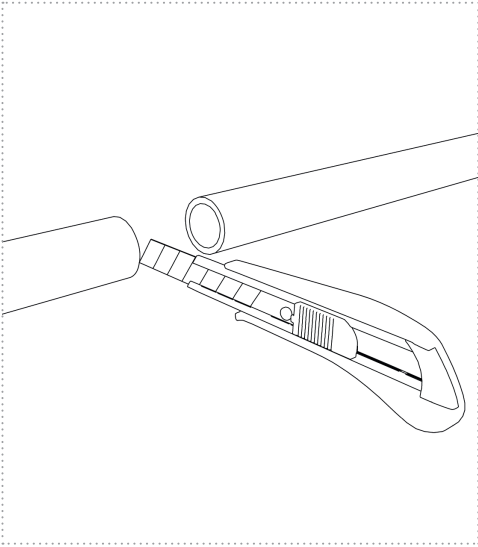

Figure 7

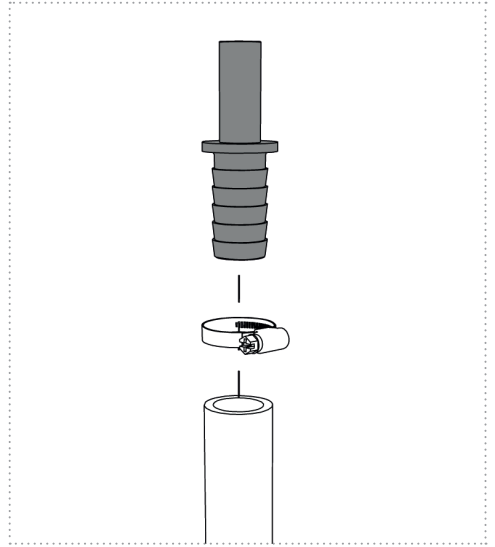

Figure 8

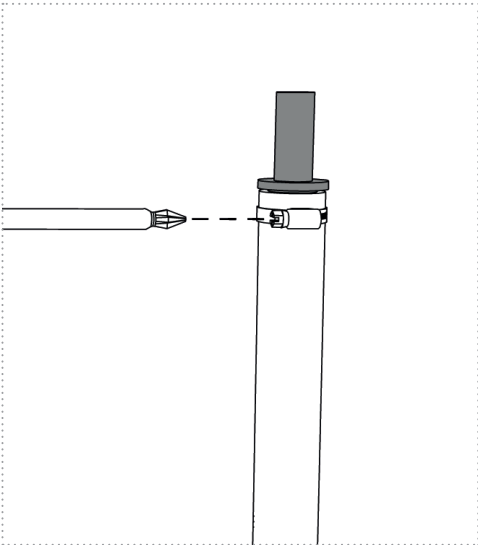

Figure 9a

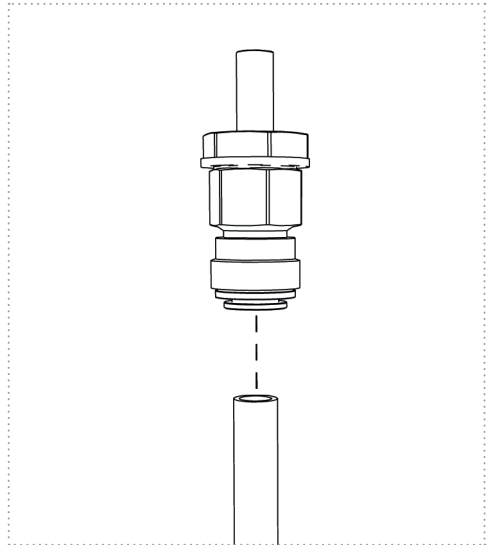

Figure 9b

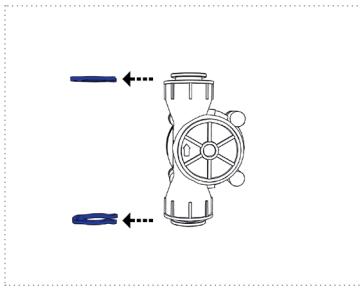

Figure 10

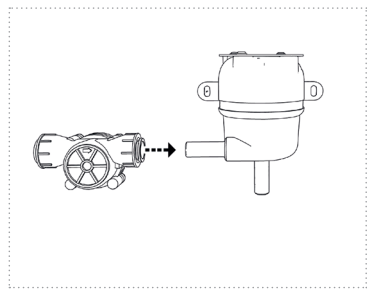

Figure 11a

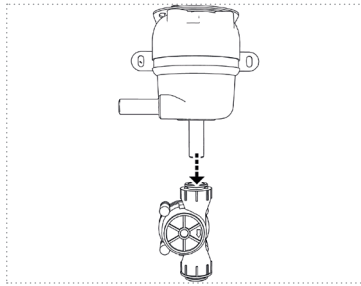

Figure 11b

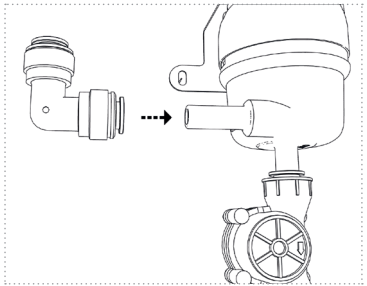

Figure 11c

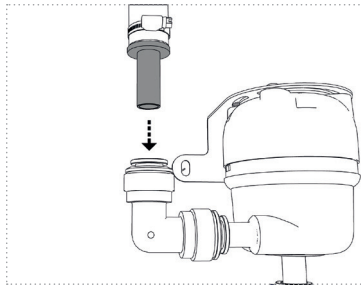

Figure 12a

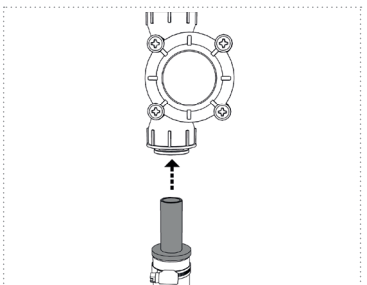

Figure 12b

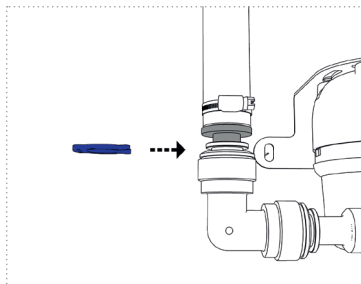

Figure 13

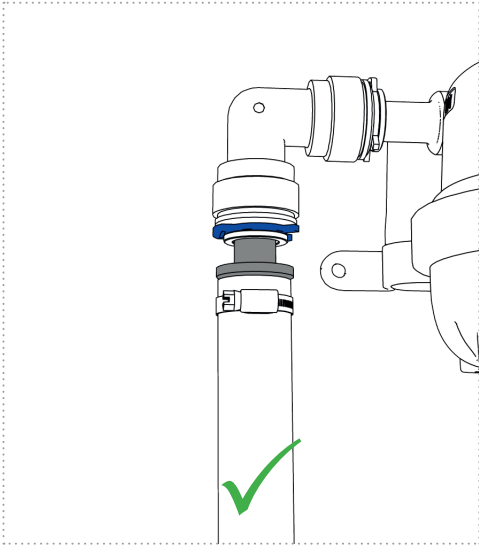

Figure 14a

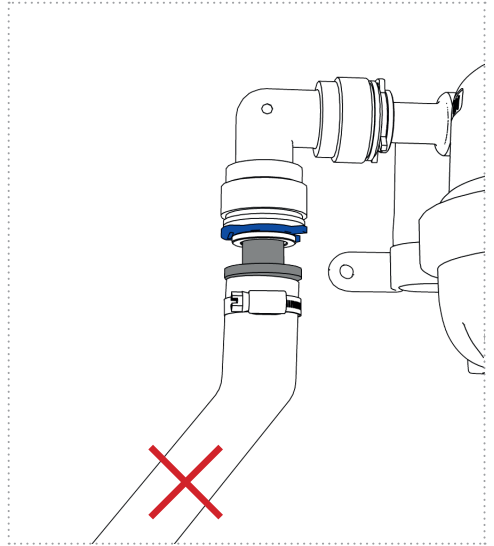

Figure 14b

4.3.4 Releasing Push-In Connectors

If it is necessary to release a push-in connection, proceed as follows (Figure 15). First remove the safety ring (1). Push back the retaining element with your fingers or using a release aid (e.g., safety ring) and hold it (2). The inserted pipe or hose can now be removed (3).

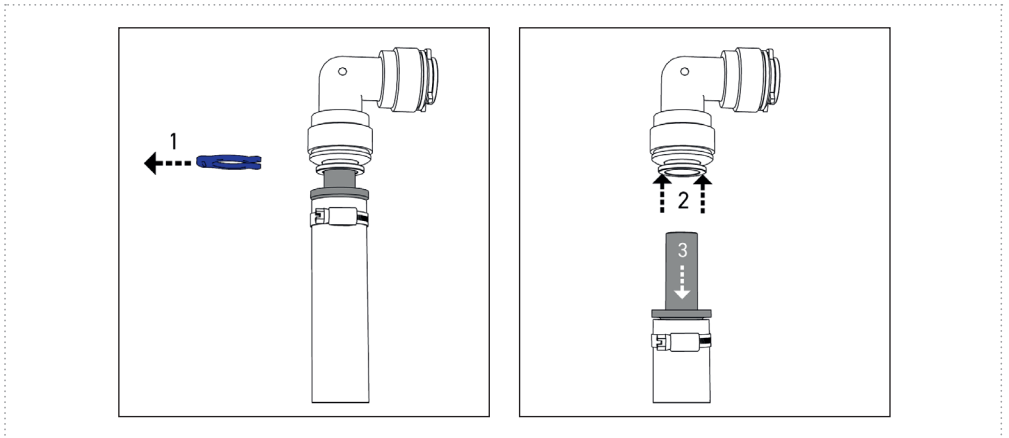

Figure 15

4.3.5 Power Supply

NOTE: For these work steps, you need the parts of the electrical connection set (Carton No. 2)

Information!



- Without experience in electrical installations in the low-voltage range, the installation must be carried out by an electrical specialist (see also **chapter Minimum Qualifications for Handling the Product (p.37)**).
- For the operation of the UV unit, a voltage connection for electrical power supply and a sufficiently dimensioned connection line with external fuse are required.
- Connection lines and cables must be laid so that no tripping hazard exists.
- The local mains voltage must match the data of the UV unit.
- The specifications for fusing the feed must be observed.
- After mains connection, the mains voltage must be checked.

4.3.6 Electrical Connection

1. Ensure that the fuses of all relevant circuits have been removed.
2. Strip the onboard connection cables by 11 mm (Figure 20).
3. Using Tables 17 and 18, connect the 2 cables (power supply and signal) of the UV unit to the power supply and pump using the splicing connectors provided in the scope of delivery (Figures 20 and 21).
4. Always observe the electrical connection diagram (power supply and signal: Figures 16, 17, 18, and 19). Ensure that the cross-section of the supply lines is adequately sized.
5. Reinsert/turn on the fuse for the UV unit's circuit and check for the correct mains voltage at the test openings of the connection terminals (Figure 22).
6. Now plug the connector of the power supply cable into the designated socket on the UV unit (Figure 23).
7. Then plug the connector of the signal cable into the designated socket on the UV unit (Figure 24). The UV unit should now be in standby mode and flash blue.
8. Open one or more withdrawal points (fittings); the UV unit will now light up blue and disinfect the flowing water (operating mode).

Wire Marking UV Unit	Connection to
Red	Power Supply (11-30 VDC)
Black	Ground Line (0 V)

Table 17: Power Supply

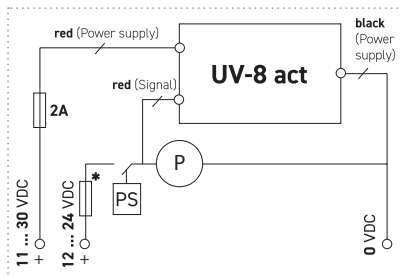

PS: Pressure switch pump or electrical contact (water fitting)
P: Pump

Figure 16: Electrical Connection with Pump

Wire Marking UV Unit	Connection to
Red	Signal

Table 18: Signal

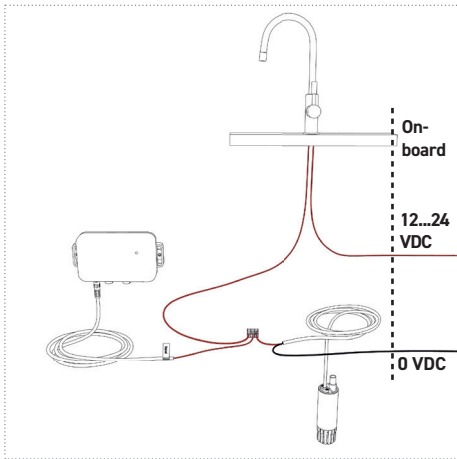

Figure 18: Electrical connection (signal) with submersible pump

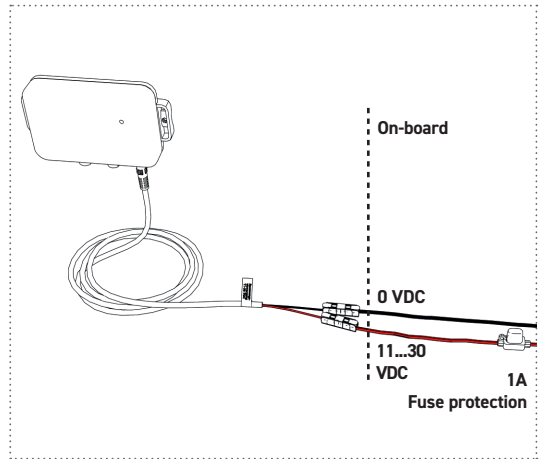

Figure 17: Electrical connection (power supply)

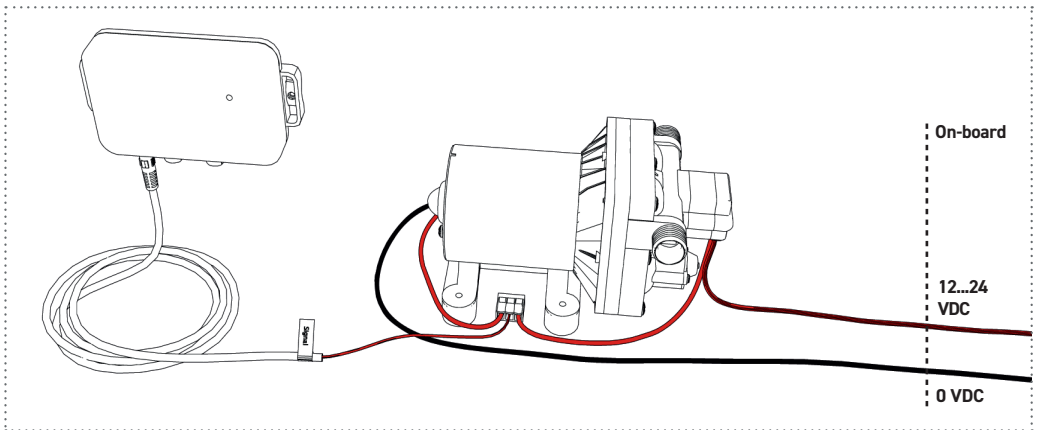

Figure 19: Electrical connection (signal) with diaphragm pump

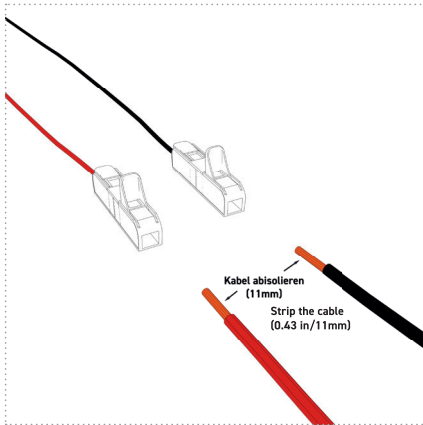

Figure 20

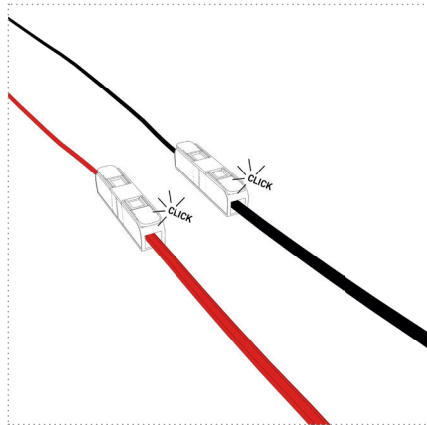

Figure 21

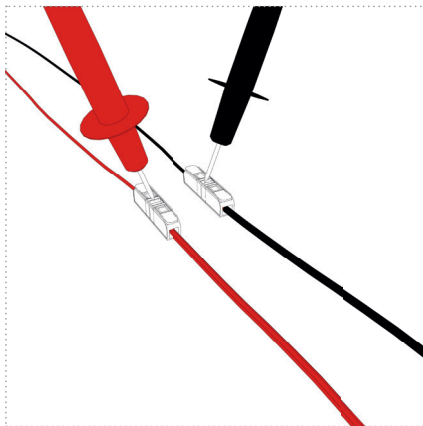

Figure 22

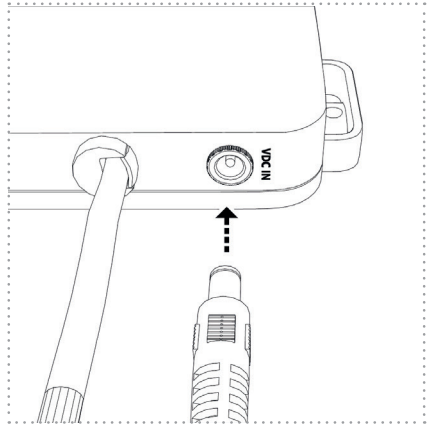

Figure 23

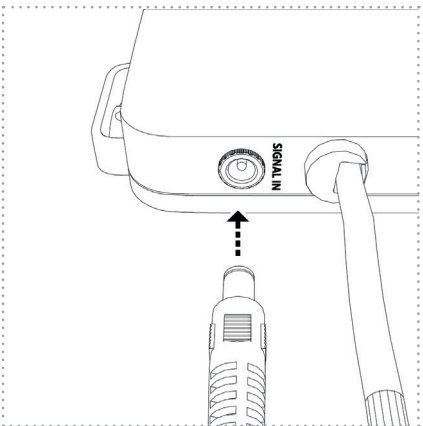

Figure 24

4.4 Initial Commissioning

To initially commission the UV unit, proceed as follows:

1. Ensure that there is water in your water system.
2. Plug/turn in the fuse of the UV unit's circuit. A flash of the red and blue signal LED signals their functionality. Then the UV unit blinks and signals standby mode.
3. Open one or more withdrawal points (fittings).
4. The UV unit now lights up blue & disinfects the flowing water (operating mode).

4.4.1 Visual Inspection

Check all water connections for tightness for at least 5 minutes:

- a. in operating mode (water flow; fitting open)
and
- b. in standby mode (no water flow, fitting closed)

5. OPERATION

5.1 Safety Regulations

Warning!

A defective UV unit without function can, when using water contaminated with pathogens, have serious health-damaging effects, up to life-threatening consequences.



- Operate the UV unit only properly in the sense of this operating manual.
- Immediately take the UV unit out of operation if you detect faulty or ineffective operation.
- In case of a defective UV unit, immediately ensure alternative disinfection of the water and do not use it until this is guaranteed.
- Do not make any changes or additions to the UV unit.

Also observe the notes in the **chapters Risks (p.38) and General Risk Mitigation (p.38)**.

5.2 Requirements for „Operators“ of the UV Unit

- The UV unit may only be operated by persons who have fully read this operating manual or have been informed of its content and have understood the facts.

5.3 Checks Before Operation

- Ensure that there is water in the freshwater tank or in the water-carrying lines.
- Close all consumers (fittings) and ensure that no water is being pumped.

5.4 Switching On

Ensure that the UV unit is supplied with voltage.

5.5 Visual Inspection

Ensure that the UV unit is in standby mode and the signal LED is blinking blue.

5.6 Operating Modes

5.6.1 Standby Mode

As soon as the power supply is ensured, the UV unit is in standby mode. This is recognizable by the blue blinking signal LED on the front of the UV unit (see also *chapter Signal Messages (p.56)*).

5.6.2 Operating Mode

If water is requested via a fitting, the UV unit switches on simultaneously and disinfects the flowing water. The signal LED lights blue.

5.6.3 Reserve Mode

100 operating hours before reaching the product end of life, the lifetime monitoring of the UV unit signals this with the signal LED. The signal LED blinks alternately red and blue. After another 100 hours, the UV unit has reached its end of life and must be disposed of accordingly (see *chapter Disposal (p.59)*).

5.7 Winterization

In winter and at sub-zero temperatures, ensure that the water in the UV unit and in the entire water system does not freeze. If this cannot be guaranteed, open all water consumers/fittings and let the pump run until no more water comes out of the fittings. For safety, now remove the hose on the water inlet side to the UV unit so that any water residues can drain out (see Figure 22 or *4.3.4 Releasing Push-In Connectors (p.50)*). Place a towel or container under the UV unit for this purpose.

6. TROUBLESHOOTING AND FAULT ELIMINATION

6.1 Safety Regulations

Warning!

A defective UV unit without function can, when consuming water contaminated with pathogens, have serious health-damaging effects, up to life-threatening consequences.



- Operate the UV unit only properly in the sense of this operating manual.
- Immediately take the UV unit out of operation if you detect faulty or ineffective operation.
- In case of a defective UV unit, immediately ensure alternative disinfection of the water and do not use it until this is guaranteed.
- Do not make any changes or additions to the UV unit.

Caution!



UV-C Radiation

- UV-C radiation can cause skin and eye damage.
- Never open the housing of the UV unit.
- Never look into the openings of the water connections when the UV unit is switched on.
- Operate the UV unit only in an undamaged and closed housing condition.
- Also pay attention to other persons and refer them out of the danger area.

6.2 Requirements for the Executing Person

The fault elimination of the UV unit must either be carried out by a specialist company or by a technically skilled person (see also **chapter *Minimum Qualifications for Handling the Product (p.37)***).

6.3 Signal Messages

Table 19 shows the signal messages generated due to onboard monitoring.

Signal	Interval	Meaning
LED Blue	Blinks	System is ready for operation (Standby Mode)
LED Blue	Lights	System is disinfecting (Operating Mode)
LED Red	Lights (in Operating & Standby Mode)	Internal Current Error/Lifetime End
LED Red/Blue	Blinks alternately	Lifetime Monitoring/Reserve Mode

Table 19: Signal Messages

6.4 Fault Elimination

To remedy occurring faults on the UV unit, proceed according to Table 20.

Fault/Message	Possible Causes	Fault Elimination
Internal power failure/end of life	Defective product, lifetime end or insufficient power supply	<ol style="list-style-type: none"> 1. Check the connections and the power supply (see chapter Electrical Connection (p. 51)). 2. Disconnect the power supply to the UV unit or remove the fuse for approximately 10 seconds. When restoring the power supply, observe the signal LED. <ul style="list-style-type: none"> - If the signal LED lights up red and beeps = lifespan reached or UV unit defective: Dismantle the UV unit, possibly send it to the dealer/manufacturer or dispose of it (see chapter Disposal (p. 59)).
External power failure	No power supply available or fuse defective	<ol style="list-style-type: none"> 1. Check the connections and the power supply (see chapter Electrical Connection (p. 51)). 2. Disconnect the power supply to the UV unit or remove the fuse for approximately 10 seconds. When restoring the power supply, observe the signal LED. <ul style="list-style-type: none"> - If the signal LED flashes red quickly and beeps while the pump is running = fuse defective or UV unit defective: Check and replace the fuse, or dismantle the UV unit, possibly send it to the dealer/manufacturer or dispose of it (see chapter Disposal (p. 59)).
Flow sensor monitoring	Flow sensor defective	<ol style="list-style-type: none"> 1. Dismantle the UV unit and send it to the dealer/manufacturer. <ul style="list-style-type: none"> - The LED flashes red slowly and beeps 5 times = flow sensor defective: The UV unit continues to disinfect via the pump signal (see chapter Installation and Commissioning (p. 45)).
Lifespan monitoring/ Reserve mode	9900-10000 operating hours reached	<ol style="list-style-type: none"> 1. The LED flashes alternately red and blue = reserve mode.
No function/no signal LED	<ol style="list-style-type: none"> 1. No power supply present or incorrect connection 2. Defective product 	<ol style="list-style-type: none"> 1. Check the electrical connections (see chapter Electrical Connection (p. 21)). 2. Dismantle the UV unit, possibly send it to the dealer/manufacturer or dispose of it (see chapter Disposal (p. 59)).
Leakage (leak)	<ol style="list-style-type: none"> 1. Defective product 2. Leaky water lines/connections 	<ol style="list-style-type: none"> 1. Dismantle the UV unit and send it to the dealer/manufacturer. 2. Check the installation of water lines/connections (see chapter Installation and Commissioning (p. 45)).

Table 20: Fault Elimination

7. CLEANING

7.1 Safety Regulations

Warning!



Always observe the safety and hazard notices on cleaning chemicals and wear appropriate protective clothing (e.g., goggles, gloves, etc.)

7.2 Requirements for the Performing Person

- Instructed persons who have been trained via the operating manual
- See also information on the respective cleaning product

7.3 Recommended Cleaning Agents

- Cleaner combination of DEXDA® Clean & KXpress for possible biofilm removal, disinfection of the UV unit, and descaling (see also **chapter Spare Parts and Accessories (p.60)**)

For cleaning agents from other manufacturers, we cannot guarantee material compatibility & functionality.

7.4 Recommended Cleaning Interval

- Depending on usage behavior and water quality, 1-4 times annually

Example 1: When using the freshwater system exclusively „on vacation“ and with tap water quality: 1-2 times annually

Example 2: For long trips and treatment of „surface water“ (cascade filtration and a second disinfection stage assumed): 2-4 times annually

Example 3: For regular use, e.g., in industrial/medical areas, according to the relevant standards/hygiene standards.

8. DEINSTALLATION/DECOMMISSIONING

Information!



The deinstallation/Decommissioning of the UV unit must either be carried out by a specialist company or by a technically skilled person (see also **chapter Minimum Qualifications for Handling the Product (p.37)**).

8.1 Safety Regulations

Observe the notes in the **Safety chapter (p.36)** during deinstallation/Decommissioning.

Caution!



UV-C Radiation

- UV-C radiation can cause skin and eye damage.
- Never open the housing of the UV unit.
- Never look into the openings of the water connections when the UV unit is switched on.
- Operate the UV unit only in an undamaged and closed housing condition.

8.2 Execution

- Interrupt the power supply to the UV unit as well as all relevant circuits.
- Ensure that there is no water in the UV unit and in the water-carrying hoses/lines.
- Remove the water lines from the water connections of the UV unit (Figure 25). First remove the safety ring (1). Push back the retaining element with your fingers or using a release aid (e.g., safety ring) and hold it (2). The inserted pipe/hose can now be removed (3).
- Deinstall the electrical connections of the UV unit
- Professionally insulate the open ends of the electrical supply line.
- If necessary, ensure the reconnection of the water-carrying lines.
- Connect the on-board open hose ends with appropriate connectors.
- Plug/turn the fuse of all relevant circuits back in.
- Check the installation for tightness.

8.3 Storage

- To store the UV unit outside its place of use, observe the storage conditions in the **chapter Operating and Environmental Conditions (p.42)**.

9. DISPOSAL

- Electrical and electronic components must be disposed of in accordance with legal requirements.

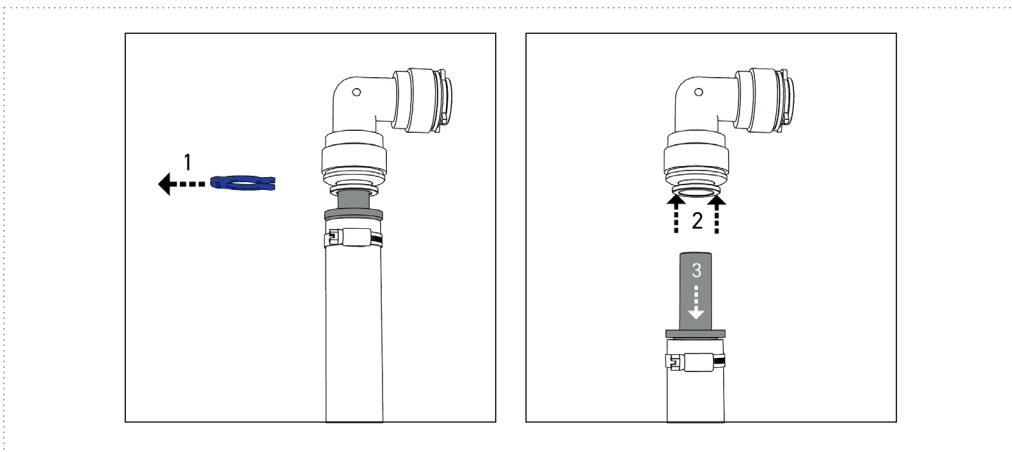

Figure 25

10. SPARE PARTS AND ACCESSORIES

10.1 Spare Parts List

Designation	Use	Item no.
Water Connection Set MOBILE	Connection of hoses/water lines to UV unit	UV-8-ASW-1
Electrical Connection Set	Connection cable of the UV unit incl. inline splicing connectors	UV-8-EA-2
Flow Sensor	Signal generator for UV unit	UV-8-DFS

Table 20: Spare Parts List

10.2 Recommended Accessories

Designation	Use/Connection	Item no.
WM Filter	Pre-filtration of water during tank filling (10 µm filter fineness) and reduction of pollutants using activated carbon	WMF-GKAK10
Activated Carbon Filter incl. Filter Housing (Size S) and Stainless Steel Bracket	Removes dirt and pollutants (e.g., pesticides, chlorine, hormones, etc.)	FG05PP-XX-AK (XX ≠ Connection)
Silvernet Flex or Silvertex®	Automatic water preservation (re-contamination protection)	STSN-15 ... STSN-500 or STX-25 ... STX-1000
DEXDA® Plus	Water disinfection (2nd disinfection stage for surface water treatment)	DP120CL DP250CL
DEXDA® Clean	Disinfection cleaner	DC100CD03; DC250CD03; DC1000CD03
KXpress	Descaler for freshwater systems	LC05912; KX1000
Water Connection Adapter 12 mm	Für 12mm Steckschläuche (außen-toleriert) wie z.B. John Guest oder UniQuick	WA12JG
Water Connection Adapter 15 mm	For 15 mm push-in hoses (outer tolerated) e.g., Whale System®	WA15WH
Water Connection Set Home (3/8")	Connection of hoses/water lines to UV unit	On request
Power Supply Home (110 - 230 VAC)	Power supply for stationary applications	On request

Table 21: Recommended Accessories